

# PROMAKSAN®

Profesyoneller için  
güçlü çözümler!

**ATLAS<sup>PRO</sup><sub>III</sub>**

**LOAS**

**FUSION**

**2025** Fiyat Listesi

**1**

PROMAKSAN®

**ATLAS** PRO  
**III**®

Yükünüzü Hafifletir

**Kaldırma ve Taşıma  
Ekipmanları**

## YUVARLAK CERASKALLAR

**ATCY 053** 65 \$

Kapasite	0.5 Ton
Kaldırma Yüksekliği	3 m
Test Yüğü	0.75 Ton
Zincir Donanım Sayısı	1
Yük Zinciri Ölçüsü	6 mm
Ağırlık	9 kg

**ATCY 23** 102 \$

Kapasite	2 Ton
Kaldırma Yüksekliği	3 m
Test Yüğü	3 Ton
Zincir Donanım Sayısı	2
Yük Zinciri Ölçüsü	6 mm
Ağırlık	14 kg

**ATCY 055** 82 \$

Kapasite	0.5 Ton
Kaldırma Yüksekliği	5 m
Test Yüğü	0.75 Ton
Zincir Donanım Sayısı	1
Yük Zinciri Ölçüsü	6 mm
Ağırlık	12 kg

**ATCY 25** 133 \$

Kapasite	2 Ton
Kaldırma Yüksekliği	5 m
Test Yüğü	3 Ton
Zincir Donanım Sayısı	2
Yük Zinciri Ölçüsü	6 mm
Ağırlık	18.3 kg

**ATCY 013** 74 \$

Kapasite	1 Ton
Kaldırma Yüksekliği	3 m
Test Yüğü	1.5 Ton
Zincir Donanım Sayısı	1
Yük Zinciri Ölçüsü	6 mm
Ağırlık	9.4 kg

**ATCY 33** 153 \$

Kapasite	3 Ton
Kaldırma Yüksekliği	3 m
Test Yüğü	4.5 Ton
Zincir Donanım Sayısı	2
Yük Zinciri Ölçüsü	8 mm
Ağırlık	21.7 kg

**ATCY 015** 90 \$

Kapasite	1 Ton
Kaldırma Yüksekliği	5 m
Test Yüğü	1.5 Ton
Zincir Donanım Sayısı	1
Yük Zinciri Ölçüsü	6 mm
Ağırlık	12.2 kg

**ATCY 35** 200 \$

Kapasite	3 Ton
Kaldırma Yüksekliği	5 m
Test Yüğü	4.5 Ton
Zincir Donanım Sayısı	2
Yük Zinciri Ölçüsü	8 mm
Ağırlık	29 kg



**Kanca Emniyet  
Mandalı**



**Yüksek  
Mukavemetli  
Gövde**



**Galvaniz Kaplı  
Yük Zinciri**

**ATCY serisi  
Yuvarlak Ceraskallar,  
uzun operatör zinciri ve mini  
tasarımı ile yüksek tavanlı  
kapalı alanlarda optimal  
kullanım avantajı sağlar.  
Yüksek derece alaşımli  
galvaniz kaplı yük zinciri ile  
donatılmıştır.**

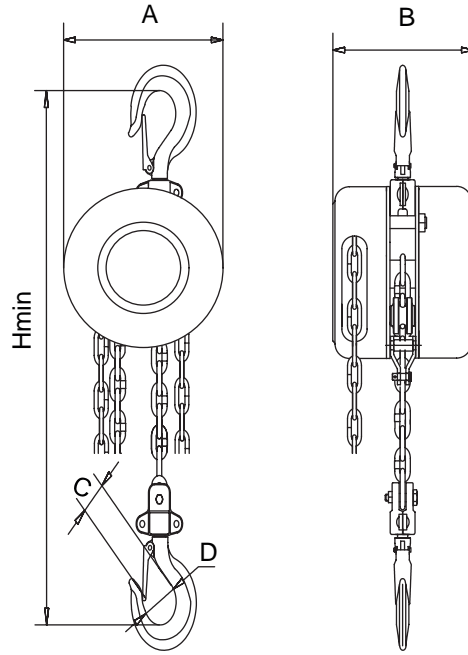

**ATCY 053, ATCY 055, ATCY 013, ATCY 015,  
ATCY 23, ATCY 25, ATCY 33, ATCY 35**

MODEL	ATCY 053	ATCY 055	ATCY 013	ATCY 015	ATCY 23	ATCY 25	ATCY 33	ATCY 35
Ölçüler	A	142 mm	142 mm	142 mm	142 mm	142 mm	178 mm	178 mm
	B	126 mm	126 mm	126 mm	126 mm	126 mm	142 mm	142 mm
	C	24 mm	24 mm	28 mm	28 mm	36 mm	39 mm	39 mm
	D	35 mm	35 mm	40 mm	40 mm	50 mm	55 mm	55 mm
	Hmin	315 mm	315 mm	355 mm	355 mm	470 mm	470 mm	555 mm

## KÖŞELİ CERASKALLAR

**ATCK 053** 91 \$

Kapasite	0.5 Ton
Kaldırma Yüksekliği	3 m
Test Yüğü	0.75 Ton
Zincir Donanım Sayısı	1
Yük Zinciri Ölçüsü	6 mm
Ağırlık	10 kg

**ATCK 055** 112 \$

Kapasite	0.5 Ton
Kaldırma Yüksekliği	5 m
Test Yüğü	0.75 Ton
Zincir Donanım Sayısı	1
Yük Zinciri Ölçüsü	6 mm
Ağırlık	13 kg

**ATCK 23** 140 \$

Kapasite	2 Ton
Kaldırma Yüksekliği	3 m
Test Yüğü	3 Ton
Zincir Donanım Sayısı	1
Yük Zinciri Ölçüsü	8 mm
Ağırlık	18 kg

**ATCK 25** 166 \$

Kapasite	2 Ton
Kaldırma Yüksekliği	5 m
Test Yüğü	3 Ton
Zincir Donanım Sayısı	1
Yük Zinciri Ölçüsü	8 mm
Ağırlık	22.5 kg

**ATCK 13** 99 \$

Kapasite	1 Ton
Kaldırma Yüksekliği	3 m
Test Yüğü	1.5 Ton
Zincir Donanım Sayısı	1
Yük Zinciri Ölçüsü	6 mm
Ağırlık	12.5 kg

**ATCK 15** 122 \$

Kapasite	1 Ton
Kaldırma Yüksekliği	5 m
Test Yüğü	1.5 Ton
Zincir Donanım Sayısı	1
Yük Zinciri Ölçüsü	6 mm
Ağırlık	15 kg

**ATCK 33** 178 \$

Kapasite	3 Ton
Kaldırma Yüksekliği	3 m
Test Yüğü	4.5 Ton
Zincir Donanım Sayısı	2
Yük Zinciri Ölçüsü	8 mm
Ağırlık	24.5 kg

**ATCK 35** 235 \$

Kapasite	3 Ton
Kaldırma Yüksekliği	5 m
Test Yüğü	4.5 Ton
Zincir Donanım Sayısı	2
Yük Zinciri Ölçüsü	8 mm
Ağırlık	30 kg

**ATCK 53** 265 \$

Kapasite	5 Ton
Kaldırma Yüksekliği	3 m
Test Yüğü	7.5 Ton
Zincir Donanım Sayısı	2
Yük Zinciri Ölçüsü	10 mm
Ağırlık	39.5 kg

**ATCK 55** 330 \$

Kapasite	5 Ton
Kaldırma Yüksekliği	5 m
Test Yüğü	7.5 Ton
Zincir Donanım Sayısı	2
Yük Zinciri Ölçüsü	10 mm
Ağırlık	49 kg

**ATCK 205** 1.935 \$

Kapasite	20 Ton
Kaldırma Yüksekliği	5 m
Test Yüğü	30 Ton
Zincir Donanım Sayısı	8
Yük Zinciri Ölçüsü	10 mm
Ağırlık	211 kg

**ATCK 105** 620 \$

Kapasite	10 Ton
Kaldırma Yüksekliği	5 m
Test Yüğü	15 Ton
Zincir Donanım Sayısı	4
Yük Zinciri Ölçüsü	10 mm
Ağırlık	99 kg

**ATCK 305** 3.200 \$

Kapasite	30 Ton
Kaldırma Yüksekliği	5 m
Test Yüğü	45 Ton
Zincir Donanım Sayısı	12
Yük Zinciri Ölçüsü	10 mm
Ağırlık	284 kg

ATCK serisi  
Köşeli Ceraskallar,  
taşınabilirlik ve  
dayanıklılık için özel olarak  
tasarlanmıştır. Profesyonel  
ve sağlam yapısı uzun süre  
kullanım avantajı sunar. Özel  
işlem uygulanmış zincirleri  
ile dayanım ve  
pas tutmama özelliği  
en üst seviyededir.



Şafta Sabitlenmiş  
Fren Diski



Yüksek  
Mukavemetli  
Gövde



Döküm Emniyet  
Mandalı



Özel İşlem Uygulanmış  
Siyah Zincir



Yüksek Kalite  
Dövme Çelik Kanca



Kolay Zincir  
Değişimini Sağlayan  
Kapak Tasarımı



Geniş Balata Çapı ile  
Güvenli Frenleme



Fren Sistemi  
Güvenlik Kapağı

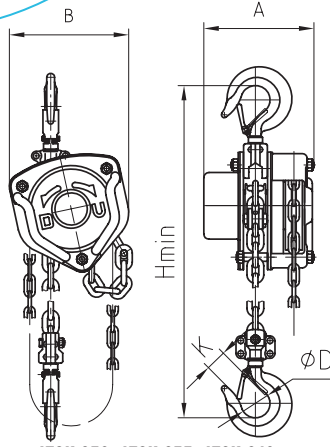

ATCK 053, ATCK 055, ATCK 013,  
ATCK 015, ATCK 23, ATCK 25

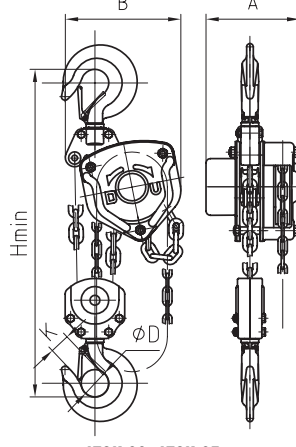

ATCK 33, ATCK 35,  
ATCK 53, ATCK 55

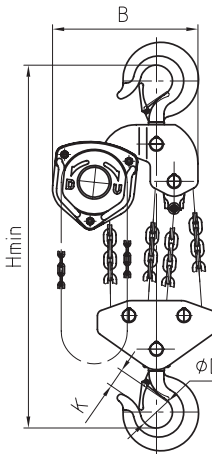

ATCK 105

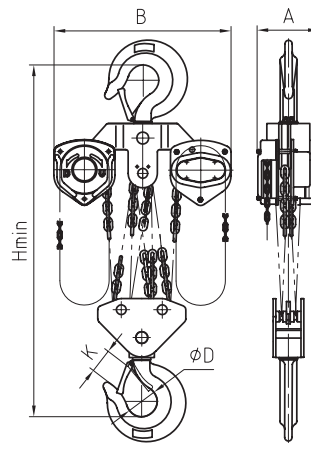

ATCK 205

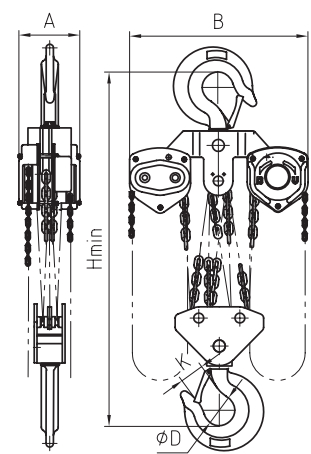

ATCK 305

MODEL	ATCK 053	ATCK 055	ATCK 13	ATCK 15	ATCK 23	ATCK 25	ATCK 33	ATCK 35	ATCK 53	ATCK 55	ATCK 105	ATCK 205	ATCK 305	
Ölçüler	A	1375 mm	1375 mm	146.5 mm	146.5 mm	170 mm	170 mm	170 mm	170 mm	190.4 mm	190.4 mm	190 mm	209 mm	312 mm
	B	137 mm	137 mm	162 mm	162 mm	194 mm	194 mm	220 mm	220 mm	288 mm	288 mm	384 mm	625 mm	691 mm
	D	35 mm	35 mm	35.5 mm	35.5 mm	42.5 mm	42.5 mm	50 mm	50 mm	64 mm	64 mm	85 mm	110 mm	110 mm
	K	28 mm	28 mm	26 mm	26 mm	32 mm	32 mm	37 mm	37 mm	46 mm	46 mm	50 mm	81 mm	81 mm
	Hmin	270 mm	270 mm	340 mm	340 mm	414 mm	414 mm	512 mm	512 mm	636 mm	636 mm	743 mm	890 mm	1380 mm

## YÜK EMNİYETLİ CERASKALLAR

**ATSOC 15** 173 \$

Kapasite	1 Ton
Kaldırma Yüksekliği	5 m
Test Yüğü	15 Ton
Zincir Donanım Sayısı	1
Yük Zinciri Ölçüsü	6 mm
Ağırlık	13,5 kg

**ATSOC 1-12** 295 \$

Kapasite	1 Ton
Kaldırma Yüksekliği	12 m
Test Yüğü	15 Ton
Zincir Donanım Sayısı	1
Yük Zinciri Ölçüsü	6 mm
Ağırlık	25,5 kg

**ATSOC 55** 510 \$

Kapasite	5 Ton
Kaldırma Yüksekliği	5 m
Test Yüğü	75 Ton
Zincir Donanım Sayısı	2
Yük Zinciri Ölçüsü	9 mm
Ağırlık	42 kg

**ATSOC 5-12** 765 \$

Kapasite	5 Ton
Kaldırma Yüksekliği	12 m
Test Yüğü	75 Ton
Zincir Donanım Sayısı	2
Yük Zinciri Ölçüsü	9 mm
Ağırlık	74,5 kg

**ATSOC 25** 258 \$

Kapasite	2 Ton
Kaldırma Yüksekliği	5 m
Test Yüğü	3 Ton
Zincir Donanım Sayısı	1
Yük Zinciri Ölçüsü	8 mm
Ağırlık	20,5 kg

**ATSOC 2-12** 377 \$

Kapasite	2 Ton
Kaldırma Yüksekliği	12 m
Test Yüğü	3 Ton
Zincir Donanım Sayısı	1
Yük Zinciri Ölçüsü	8 mm
Ağırlık	38 kg

**ATSOC 105** 850 \$

Kapasite	10 Ton
Kaldırma Yüksekliği	5 m
Test Yüğü	15 Ton
Zincir Donanım Sayısı	4
Yük Zinciri Ölçüsü	9 mm
Ağırlık	80 kg

**ATSOC 10-12** 1.275 \$

Kapasite	10 Ton
Kaldırma Yüksekliği	12 m
Test Yüğü	15 Ton
Zincir Donanım Sayısı	4
Yük Zinciri Ölçüsü	9 mm
Ağırlık	152 kg

**ATSOC 35** 336 \$

Kapasite	3 Ton
Kaldırma Yüksekliği	5 m
Test Yüğü	4,5 Ton
Zincir Donanım Sayısı	2
Yük Zinciri Ölçüsü	7,1 mm
Ağırlık	30 kg

**ATSOC 3-12** 520 \$

Kapasite	3 Ton
Kaldırma Yüksekliği	12 m
Test Yüğü	4,5 Ton
Zincir Donanım Sayısı	2
Yük Zinciri Ölçüsü	7,1 mm
Ağırlık	52,5 kg

**Şafta Sabitlenmiş  
Fren Diski****Kanca Emniyet  
Mandalı****Geniş Balata Çapı ile  
Güvenli Frenleme****Yüksek  
Mukavemetli  
Gövde****Özel İşlem Uygulanmış  
Siyah Zincir****Kolay Zincir  
Değişimini Sağlayan  
Kapak Tasarımı****Aşırı Yük Güvenlik  
Sistemi****Fren Sistemi  
Güvenlik Kapağı**

**ATSOC serisi  
Yük Emniyetli Ceraskallar,  
emniyet için aşırı yük koruma  
sistemi ile donatılmıştır.  
Standart taşıma kapasitesinin  
üstünde yükleme yapıldığında  
güvenlik sistemi devreye girer ve  
emniyet için kaldırma sistemini  
devre dışı bırakır. Bu sayede iş  
kazalarının ve ekipman  
hasarının önlenmesine  
yardımcı olur.**

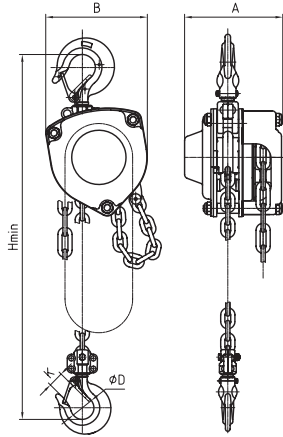
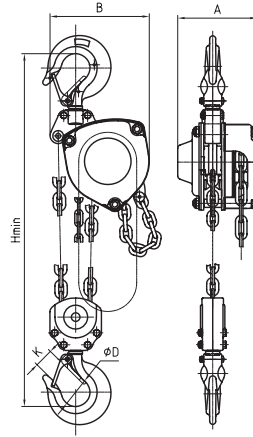
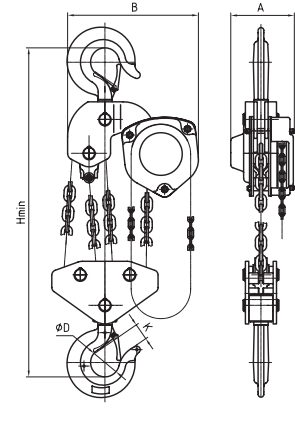
**ATSOC 15, ATSOC 1-12  
ATSOC 25, ATSOC 2-12****ATSOC 35, ATSOC 3-12  
ATSOC 55, ATSOC 5-12****ATSOC 105, ATSOC 10-12**

MODEL	ATSOC 15	ATSOC 1-12	ATSOC 25	ATSOC 2-12	ATSOC 35	ATSOC 3-12	ATSOC 55	ATSOC 5-12	ATSOC 105	ATSOC 10-12	
Ölçüler	A	138.5 mm	138.5 mm	161 mm	161 mm	161 mm	161 mm	180 mm	180 mm	194 mm	194 mm
	B	148 mm	148 mm	175 mm	175 mm	232 mm	232 mm	258 mm	258 mm	384 mm	384 mm
	D	40 mm	40 mm	52 mm	52 mm	55 mm	55 mm	68 mm	68 mm	85 mm	85 mm
	K	26 mm	26 mm	35 mm	35 mm	39 mm	39 mm	43 mm	43 mm	58 mm	58 mm
	Hmin	345 mm	345 mm	431 mm	431 mm	414 mm	414 mm	600 mm	600 mm	798 mm	798 mm



**HUBZUGLAR**



<b>ATH 0.5</b>	<b>95 \$</b>
Kapasite	0.5 Ton
Çalışma Mesafesi	1.5 m
Test Yüğü	0.75 Ton
Zincir Donanım Sayısı	1
Yük Zinciri Ölçüsü	5 mm
Ağırlık	4 kg



<b>ATH 0.7</b>	<b>125 \$</b>
Kapasite	0.75 Ton
Çalışma Mesafesi	1.5 m
Test Yüğü	1.05 Ton
Zincir Donanım Sayısı	1
Yük Zinciri Ölçüsü	6 mm
Ağırlık	7 kg



<b>ATH 1.5</b>	<b>153 \$</b>
Kapasite	1.5 Ton
Çalışma Mesafesi	1.5 m
Test Yüğü	2.25 Ton
Zincir Donanım Sayısı	1
Yük Zinciri Ölçüsü	8 mm
Ağırlık	15 kg



<b>ATH 3</b>	<b>218 \$</b>
Kapasite	3 Ton
Çalışma Mesafesi	1.5 m
Test Yüğü	4.5 Ton
Zincir Donanım Sayısı	1
Yük Zinciri Ölçüsü	10 mm
Ağırlık	20 kg



<b>ATH 6</b>	<b>330 \$</b>
Kapasite	6 Ton
Çalışma Mesafesi	1.5 m
Test Yüğü	9 Ton
Zincir Donanım Sayısı	2
Yük Zinciri Ölçüsü	10 mm
Ağırlık	31 kg



<b>ATH 9</b>	<b>535 \$</b>
Kapasite	9 Ton
Çalışma Mesafesi	1.5 m
Test Yüğü	13.5 Ton
Zincir Donanım Sayısı	3
Yük Zinciri Ölçüsü	10 mm
Ağırlık	43 kg



**Şafta Sabitlenmiş Fren Diski**



**Ekstra Mukavemet Kazandırılmış Tutma Kolu**



**Kanca Emniyet Mandalı**



**Özel İşlem Uygulanmış Siyah Zincir**



**Geniş Balata Çapı ile Güvenli Frenleme**



**Korozyon Dirençli Rulman**

**ATH serisi Hubzugar, Özel işlem uygulanmış siyah zincir ile donatılmıştır.**

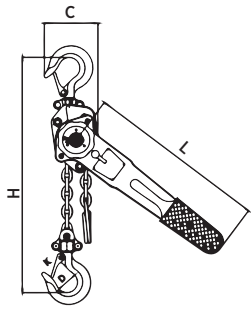

ATH 0.5

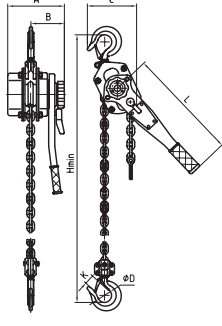

ATH 0.7, ATH 1.5, ATH 3

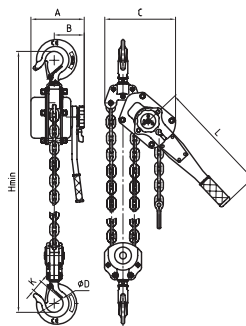

ATH 6

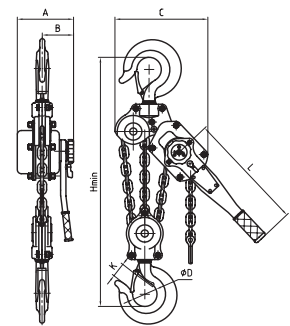

ATH 9

MODEL	ATH 0.5	ATH 0.7	ATH 1.5	ATH 3	ATH 6	ATH 9
Ölçüler	A	105 mm	148 mm	176 mm	195 mm	195 mm
	B	78 mm	88 mm	102 mm	109 mm	109 mm
	C	80 mm	135 mm	162 mm	211 mm	254 mm
	D	35 mm	37 mm	45 mm	50 mm	64 mm
	L	300 mm	290 mm	420 mm	420 mm	420 mm
	K	30 mm	26 mm	32.5 mm	37 mm	46 mm
	Hmin	260 mm	320 mm	380 mm	480 mm	620 mm

## YÜK EMNİYETLİ HUBZUGLAR

**ATSH 1.5****198 \$**

Kapasite	1.5 Ton
Çalışma Mesafesi	1.5 m
Test Yüğü	2.25 Ton
Zincir Donanım Sayısı	1
Yük Zinciri Ölçüsü	8 mm
Ağırlık	11.8 kg

**ATSH 3****290 \$**

Kapasite	3 Ton
Çalışma Mesafesi	1.5 m
Test Yüğü	4.5 Ton
Zincir Donanım Sayısı	1
Yük Zinciri Ölçüsü	10 mm
Ağırlık	20.5 kg

**ATSH 6****465 \$**

Kapasite	6 Ton
Çalışma Mesafesi	1.5 m
Test Yüğü	9 Ton
Zincir Donanım Sayısı	2
Yük Zinciri Ölçüsü	10 mm
Ağırlık	31.5 kg

**ATSH 1.5-3****221 \$**

Kapasite	1.5 Ton
Çalışma Mesafesi	3 m
Test Yüğü	2.25 Ton
Zincir Donanım Sayısı	1
Yük Zinciri Ölçüsü	8 mm
Ağırlık	13.4 kg

**ATSH 3-3****316 \$**

Kapasite	3 Ton
Çalışma Mesafesi	3 m
Test Yüğü	4.5 Ton
Zincir Donanım Sayısı	1
Yük Zinciri Ölçüsü	10 mm
Ağırlık	24.3 kg

**ATSH 6-3****530 \$**

Kapasite	6 Ton
Çalışma Mesafesi	3 m
Test Yüğü	9 Ton
Zincir Donanım Sayısı	2
Yük Zinciri Ölçüsü	10 mm
Ağırlık	37.6 kg

**Şaft Sabitlenmiş  
Fren Diski****Ekstra Mukavemet  
Kazandırılmış  
Tutma Kolu****Döküm El Çarkı****Kanca Emniyet  
Mandalı****Özel İşlem Uygulanmış  
Siyah Zincir****Aşırı Yük Güvenlik  
Sistemi****Geniş Balata Çapı ile  
Güvenli Frenleme****Korozyon Dirençli  
Rulman**

**ATSH serisi**  
Yük Emniyetli Hubzugar,  
güvenliğiniz için aşırı  
yük koruması ile donatılmıştır.  
Standart taşıma kapasitesinden  
fazla yük yüklendiğinde güvenlik  
sistemi devreye girer ve  
emniyet için çekme  
sistemini devre dışı  
bırakır.

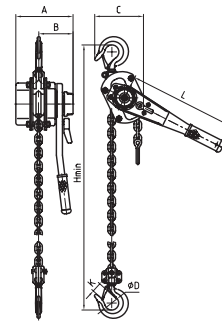
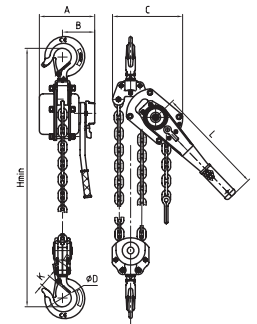
**ATSH 1.5, ATSH 1.5-3  
ATSH 3, ATSH 3-3****ATSH 6, ATSH 6-3**

MODEL	ATSH 1.5	ATSH 1.5-3	ATSH 3	ATSH 3-3	ATSH 6	ATSH 6-3	
Ölçüler	A	176 mm	176 mm	195 mm	195 mm	195 mm	195 mm
	B	102 mm	102 mm	109 mm	109 mm	109 mm	109 mm
	C	162 mm	162 mm	211 mm	211 mm	254 mm	254 mm
	D	45 mm	45 mm	50 mm	50 mm	64 mm	64 mm
	L	420 mm	420 mm	420 mm	420 mm	420 mm	420 mm
	K	32.5 mm	32.5 mm	37 mm	37 mm	46 mm	46 mm
	Hmin	380 mm	380 mm	480 mm	480 mm	620 mm	620 mm

## CIRCIR KOLLU HUBZUGLAR

**ATHC 0.25****112 \$**

Kapasite	0.25 Ton
Çalışma Mesafesi	1.5 m
Test Yüğü	0.37 Ton
Zincir Donanım Sayısı	1
Yük Zinciri Ölçüsü	4 mm
Ağırlık	2.2 Kg

**ATHC 0.5****150 \$**

Kapasite	0.5 Ton
Çalışma Mesafesi	1.5 m
Test Yüğü	0.75 Ton
Zincir Donanım Sayısı	1
Yük Zinciri Ölçüsü	4 mm
Ağırlık	3.1 Kg

**ATHC 0.7****177 \$**

Kapasite	0.75 Ton
Çalışma Mesafesi	1.5 m
Test Yüğü	1.12 Ton
Zincir Donanım Sayısı	1
Yük Zinciri Ölçüsü	5 mm
Ağırlık	4.75 Kg

**ATHC 1.5****235 \$**

Kapasite	1.5 Ton
Çalışma Mesafesi	1.5 m
Test Yüğü	2.25 Ton
Zincir Donanım Sayısı	1
Yük Zinciri Ölçüsü	7 mm
Ağırlık	8.5 Kg

**ATHC 2.5****342 \$**

Kapasite	2.5 Ton
Çalışma Mesafesi	1.5 m
Test Yüğü	3.75 Ton
Zincir Donanım Sayısı	1
Yük Zinciri Ölçüsü	9 mm
Ağırlık	14.1 Kg

**ATHC 5****535 \$**

Kapasite	5 Ton
Çalışma Mesafesi	1.5 m
Test Yüğü	7.5 Ton
Zincir Donanım Sayısı	2
Yük Zinciri Ölçüsü	9 mm
Ağırlık	25.5 kg

**Circir Kol ile  
Pratik Kullanım****Kompakt Tasarım****Kolay Kanca  
Değişimi****Galvaniz Kaplı  
Yük Zinciri****Döküm Emniyet  
Mandalı**

ATHC serisi  
Circir Kollu Hubzugar,  
galvaniz kaplı yük zinciri  
ile donatılmıştır.  
Dövme çelikten üretilmiş  
askı ve yük kancası ile  
yüksek kalite  
sunulmaktadır.

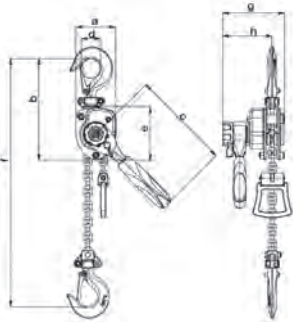

ATHC 0.25

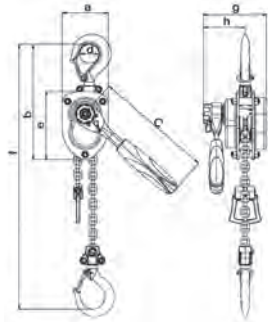

ATHC 0.5, ATHC 0.7

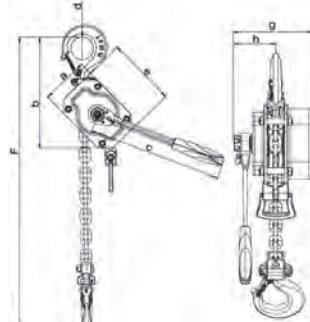

ATHC 1.5, ATHC 2.5

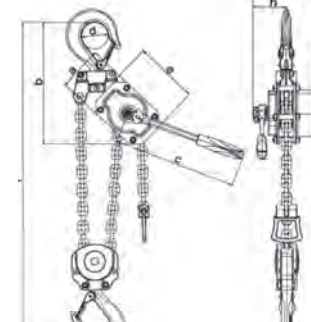

ATHC 5

MODEL	ATHC 0.25	ATHC 0.5	ATHC 0.7	ATHC 1.5	ATHC 2.5	ATHC 5
Ölçüler	a	62 mm	70 mm	92 mm	112 mm	126 mm
	b	158 mm	194 mm	230 mm	234 mm	296 mm
	c	156 mm	156 mm	232 mm	271 mm	358 mm
	d	30 mm	35 mm	38 mm	45 mm	62 mm
	e	84 mm	105 mm	136 mm	148 mm	184 mm
	f	240 mm	300 mm	350 mm	355 mm	470 mm
	g	96 mm	116 mm	128 mm	160 mm	182 mm
	h	77 mm	79 mm	84 mm	92 mm	96 mm

## SAC KAPMALAR - DİKEY / YATAY



## DİKEY ATSK 1 79 \$ ATSK 2 112 \$

Max. Kapasite	1 Ton	2 Ton
*Min. Kapasite	0.1 Ton	0.2 Ton
Çene Açıklığı	0-20 mm	0-25 mm
Test Yüğü	1.5 Ton	3 Ton
Ağırlık	5 kg	8 kg

## DİKEY ATSK 3 161 \$ ATSK 5 265 \$

Max. Kapasite	3 Ton	5 Ton
*Min. Kapasite	0.3 Ton	0.5 Ton
Çene Açıklığı	0-30 mm	0-50 mm
Test Yüğü	4.5 Ton	6.75 Ton
Ağırlık	15 kg	23 kg

\* Minimum çalışma yükü maksimum çalışma yükünün % 10'udur.

ATSK serisi  
Dikey Sac Kapmalar,  
sıkı tutabilen ağız yapısı  
sayesinde çelik sac ve  
plakaların dikey olarak  
kaldırılması ve taşınması  
amacıyla kullanılır.

- Gerdirme mekanizması sayesinde kaydırma yapmaz.
- Hem açık hemde kapalı konumda kilitlenebilir.
- Sıcaklığı 100 °C'den fazla olan malzemelerde kullanılmaz.
- Paslanmaz çelik ve bakır malzemelerde kullanılmaz.

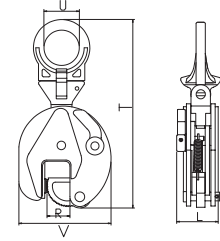

ATSK 1, ATSK 2, ATSK 3, ATSK 5

MODEL	DİKEY	ATSK 1	ATSK 2	ATSK 3	ATSK 5
Ölçüler	T	300 mm	385 mm	430 mm	500 mm
	U	50 mm	68 mm	75 mm	68 mm
	V	145 mm	175 mm	215 mm	232 mm
	L	66 mm	75 mm	102 mm	112 mm
	R(max)	20 mm	25 mm	30 mm	50 mm

Sağlam  
GövdeDeğiştirilebilir  
Çene Takımı

## YATAY ATSK 0.8 60 \$ ATSK 1.6 84 \$ ATSK 3.2 141 \$

Max. Kapasite	0.8 Ton	1.6 Ton	3.2 Ton
*Min. Kapasite	0.08 Ton	0.16 Ton	0.32 Ton
Çene Açıklığı	0-30 mm	0-45 mm	0-65 mm
Test Yüğü	1.2 Ton	2.4 Ton	4.8 Ton
Ağırlık	4 kg	6 kg	10.5 kg

\* Minimum çalışma yükü maksimum çalışma yükünün % 10'udur.

- Kompakt tasarımı sayesinde çene takımı kolayca değiştirilebilir.
- Sac kapmalar ile çalışılırken bütün çene derinliği kullanılmalıdır.
- Sıcaklığı 100 °C'den fazla olan malzemelerde kullanılmaz.
- Paslanmaz çelik ve bakır malzemelerde kullanılmaz.

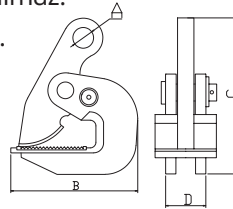

ATSK 0.8, ATSK 1.6, ATSK 3.2

ATSK serisi  
Yatay Sac Kapmalar,  
sıkı tutabilen ağız  
yapısı sayesinde çelik  
sac ve plakaların yatay  
olarak kaldırılması ve  
taşınması amacıyla  
kullanılır.

MODEL	YATAY	ATSK 0.8	ATSK 1.6	ATSK 3.2
Ölçüler	A	30 mm	30 mm	37 mm
	B	148 mm	180 mm	210 mm
	C	205 mm	245 mm	308 mm
	D	45 mm	50 mm	62 mm
	R(max)	30 mm	45 mm	65 mm

Sağlam  
GövdeDeğiştirilebilir  
Çene Takımı

**RAY KAPMALAR**



**ATRK 2 128 \$ ATRK 4 215 \$**

<b>Kapasite</b>	2 Ton	4 Ton
<b>Çene Açıklığı</b>	15-85 mm	10-95 mm
<b>Test Yüğü</b>	3 Ton	6 Ton
<b>Ağırlık</b>	6.2 kg	15 kg

MODEL	ATRK 2	ATRK 4
A	15-85 mm	10-95 mm
B(max)	174 mm	208 mm
C(max)	320 mm	420 mm
D	60 mm	76 mm
E	111 mm	151 mm



**Kompakt Tasarım**

- Yüksek emniyetli yapısı sayesinde ray ters dönse bile açılmaz.
- S49, S54, S60, UIC60 ray boyutları için kullanılabilir.

**ATRK serisi Ray Kapmalar,** rayları güvenli ve emniyetli bir şekilde kaldırmak için tasarlanmıştır.

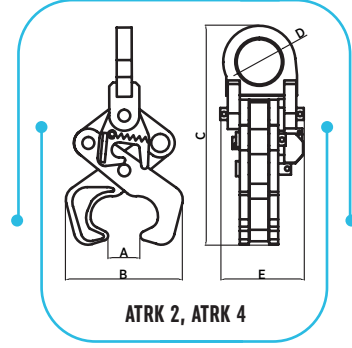

ATRK 2, ATRK 4

**ŞARYOLAR**



**ATŞA 05 74 \$ ATŞA 1 105 \$**

<b>Kapasite</b>	0.5 Ton	1 Ton
<b>Çalışacağı NPI</b>	100-140 mm	140-180 mm
<b>Ağırlık</b>	4.3 kg	7 kg

**ATŞA 2 125 \$ ATŞA 3 180 \$ ATŞA 5 225 \$**

<b>Kapasite</b>	2 Ton	3 Ton	5 Ton
<b>Çalışacağı NPI</b>	160-220 mm	180-240 mm	180-240 mm
<b>Ağırlık</b>	10.5 kg	15.3 kg	21.7 kg



**Kompakt Tasarım**

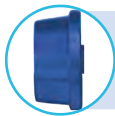

**Kapalı Rulmanlı Sağlam Tekerler**

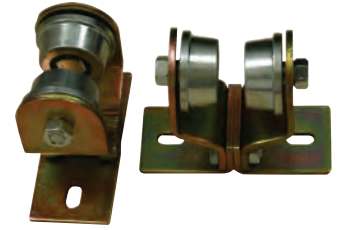

**ATVŞA 1 (2'li set Fiyat) 55 \$**

<b>Maksimum Kapasitesi</b>	1 Ton
<b>Çalışacağı NPI</b>	80-120 mm
<b>Ağırlık</b>	3.4 kg
<b>Kutu adedi</b>	2

\* Mini halatlı elektrikli vinçler ile kullanıma uygundur.

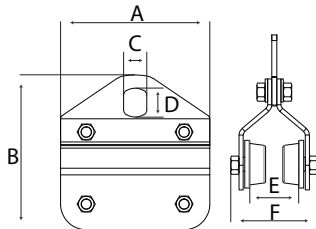

ATŞA 05, ATŞA 1, ATŞA 2  
ATŞA 3, ATŞA 5

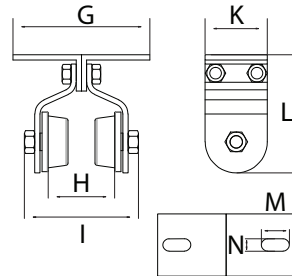

ATVŞA 1

MODEL	ATŞA 05	ATŞA 1	ATŞA 2	ATŞA 3	ATŞA 5
A	180 mm	200 mm	220 mm	250 mm	280 mm
B	195 mm	205 mm	240 mm	265 mm	285 mm
C	28 mm	30 mm	40 mm	46 mm	48 mm
D	35 mm	40 mm	50 mm	58 mm	60 mm
E	58 mm	68 mm	76.5 mm	94 mm	99 mm
F	105 mm	128 mm	151 mm	172 mm	182 mm

MODEL	ATVŞA 1
G	132 mm
H	57 mm
I	105 mm
K	60 mm
L	114 mm
M	27 mm
N	12 mm

**ATŞA serisi Şaryolar,** servis gerektirmeyen teker sistemi ve kapalı tip rulman özellikleri ile donatılmıştır. Yağlama gerektirmez. Rulmanlı tekerler kolay ve düzgün hareket imkanı sağlar.

## MANYETİK KALDIRAÇLAR



Manyetik Kaldıraçlar, yüksek performanslı ferromanyetik sistem ile çalışır. Kol hareketi, ferromanyetik sistemin manyetik kuvvetini değiştirir. Çelik levha ve benzeri diğer manyetik indüksiyon iş parçalarını taşımada kullanılır.

- ATMK serisi manyetik kaldıraçlar  $-40^{\circ}/+80^{\circ}$  aralığında çalışma imkanı sunar.

ATMK 01	195 \$	ATMK 03	375 \$	ATMK 06	625 \$	ATMK 10	1.050 \$
Kapasite (Düz Malzeme)	100 kg	300 kg	600 kg	1000 kg			
Kapasite (Yuvarlak Malzeme)	50 kg	150 kg	300 kg	500 kg			
Test Yüğü	350 kg	1050 kg	2100 kg	3500 kg			
Ağırlık	3 kg	12 kg	24 kg	43 kg			

ATMK 15	1.400 \$	ATMK 20	2.200 \$	ATMK 30	3.500 \$	ATMK 50	7.250 \$
Kapasite (Düz Malzeme)	1500 kg	2000 kg	3000 kg	5000 kg			
Kapasite (Yuvarlak Malzeme)	750 kg	1000 kg	- kg	- kg			
Test Yüğü	5000 kg	7000 kg	10500 kg	15000 kg			
Ağırlık	9 kg	105 kg	160 kg	302 kg			

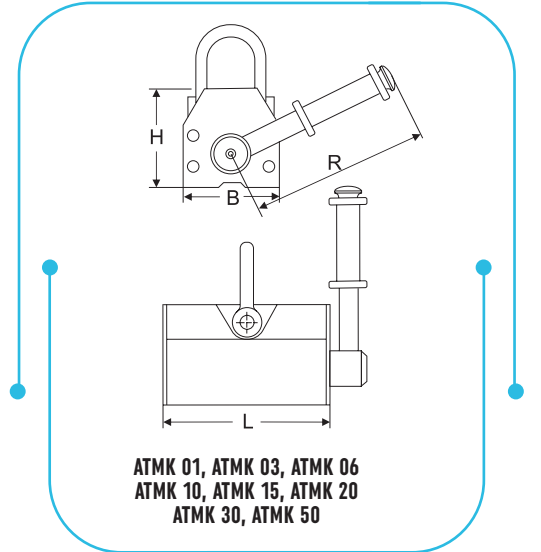
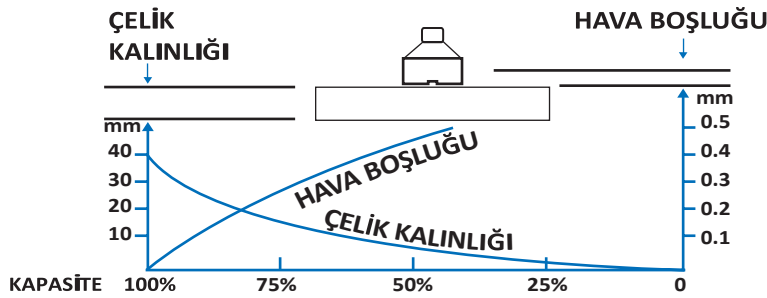
Kilit Emniyet  
ButonuHareketli Askı  
Halkası

MODEL	ATMK 01	ATMK 03	ATMK 06	ATMK 10	ATMK 15	ATMK 20	ATMK 30	ATMK 50
Ölçüler	L	92 mm	166 mm	228 mm	266 mm	354 mm	394 mm	522 mm
	B	64 mm	99 mm	118 mm	150 mm	168 mm	196 mm	294 mm
	H	72 mm	108 mm	123 mm	158 mm	172 mm	204 mm	289 mm
	R	148 mm	223 mm	257 mm	303 mm	464 mm	470 mm	728 mm

**TRİFOR TAKIMLARI**

**ATT 0820 278 \$**

Kapasite	0.8 Ton
Standart Halat Boyu	20 m
Halat Çapı	8.3 mm
Test Yüğü	1 Ton
Ağırlık	13 kg
Gövde Tipi	Çelik

**ATT 5420 1.235 \$**

Kapasite	5.4 Ton
Standart Halat Boyu	20 m
Halat Çapı	20 mm
Test Yüğü	6.75 Ton
Ağırlık	57 kg
Gövde Tipi	Alüminyum

**ATT 1620 387 \$ ATT 1630 422 \$**

Kapasite	1.6 Ton	1.6 Ton
Standart Halat Boyu	20 m	30 m
Halat Çapı	11 mm	11 mm
Test Yüğü	2 Ton	2 Ton
Ağırlık	26.5 kg	30 kg
Gövde Tipi	Çelik	Çelik

**ATT 3220 620 \$ ATT 3230 660 \$**

Kapasite	3.2 Ton	3.2 Ton
Standart Halat Boyu	20 m	30 m
Halat Çapı	16 mm	16 mm
Test Yüğü	4 Ton	4 Ton
Ağırlık	48.5 kg	58 kg
Gövde Tipi	Çelik	Çelik

**ATT 5430 1.400 \$**

Kapasite	5.4 Ton
Standart Halat Boyu	30 m
Halat Çapı	20 mm
Test Yüğü	6.75 Ton
Ağırlık	57 kg
Gövde Tipi	Alüminyum

ATT serisi Triforlar, ağır yüklerin emniyetli bir şekilde kaldırılması ve taşınmasına yarayan mekanik aletlerdir.



**Güçlü Halat Yapısı**



**Tutma Kolunda Yedek Emniyet Pimleri**



**Sağlam Gövde**

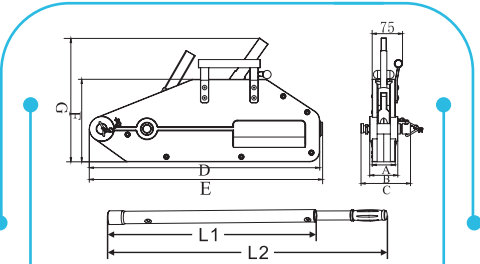

ATT 0820, ATT 1620,  
ATT 1630, ATT 3220, ATT 3230,  
ATT 5420, ATT 5430

MODEL	ATT 0820	ATT 1620 ATT 1630	ATT 3220 ATT 3230	ATT 5420 ATT 5430
Ölçüler	A	38 mm	51 mm	61 mm
	B	53 mm	68 mm	89 mm
	C	90 mm	110 mm	135 mm
	D	430 mm	550 mm	640 mm
	E	440 mm	550 mm	655 mm
	F	172 mm	185 mm	230 mm
	G	245 mm	286 mm	345 mm
	L1	40 cm	60 cm	60 cm
	L2	41 cm	61 cm	61 cm

## HİDROLİK ŞİŞE KRİKOLAR



## ATŞK 3

22 \$

Kapasite	3 Ton
Minimum Yükseklik	195 mm
Kaldırma Yüksekliği	125 mm
Ayarlanabilir Yükseklik	60 mm
Maksimum Yükseklik	380 mm
Ağırlık	3.2 kg

## ATŞK 5

26 \$

Kapasite	5 Ton
Minimum Yükseklik	197 mm
Kaldırma Yüksekliği	125 mm
Ayarlanabilir Yükseklik	60 mm
Maksimum Yükseklik	382 mm
Ağırlık	4.1 kg

## ATŞK 10

34 \$

Kapasite	10 Ton
Minimum Yükseklik	205 mm
Kaldırma Yüksekliği	125 mm
Ayarlanabilir Yükseklik	60 mm
Maksimum Yükseklik	390 mm
Ağırlık	5.6 kg

## ATŞK 15

47 \$

Kapasite	15 Ton
Minimum Yükseklik	225 mm
Kaldırma Yüksekliği	140 mm
Ayarlanabilir Yükseklik	60 mm
Maksimum Yükseklik	425 mm
Ağırlık	7.8 kg

## ATŞK 20

62 \$

Kapasite	20 Ton
Minimum Yükseklik	244 mm
Kaldırma Yüksekliği	145 mm
Ayarlanabilir Yükseklik	60 mm
Maksimum Yükseklik	449 mm
Ağırlık	10.2 kg

## ATŞK 32

88 \$

Kapasite	32 Ton
Minimum Yükseklik	285 mm
Kaldırma Yüksekliği	180 mm
Ayarlanabilir Yükseklik	-
Maksimum Yükseklik	465 mm
Ağırlık	14 kg

## ATŞK 50

200 \$

Kapasite	50 Ton
Minimum Yükseklik	300 mm
Kaldırma Yüksekliği	180 mm
Ayarlanabilir Yükseklik	-
Maksimum Yükseklik	480 mm
Ağırlık	30 kg

## ATŞK 100

800 \$

Kapasite	100 Ton
Minimum Yükseklik	335 mm
Kaldırma Yüksekliği	180 mm
Ayarlanabilir Yükseklik	-
Maksimum Yükseklik	520 mm
Ağırlık	78 kg

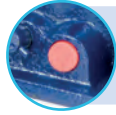
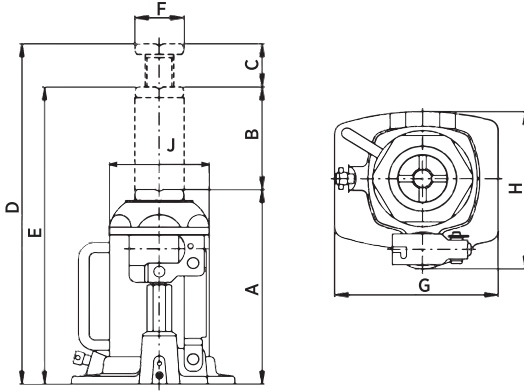

Stabil Alt Taban

Yük Emniyet  
VentiliÇıkarılabilir  
Pompa KoluATŞK 3, ATŞK 5, ATŞK 10, ATŞK 15,  
ATŞK 20, ATŞK 32, ATŞK 50, ATŞK 100

ATŞK serisi  
Hidrolik Şişe Krikolar,  
araçların tamiri ve parça  
kaldırma için tasarlanmıştır.  
Ağır yapısı ile yüksek  
stabiliteye sahiptir.  
Dayanıklı ve uzun  
ömürlüdür.

MODEL	ATŞK 3	ATŞK 5	ATŞK 10	ATŞK 15	ATŞK 20	ATŞK 32	ATŞK 50	ATŞK 100
Ölçüler	A	195 mm	197 mm	205 mm	225 mm	244 mm	285 mm	335 mm
	B	125 mm	125 mm	125 mm	140 mm	145 mm	180 mm	180 mm
	C	60 mm	60 mm	60 mm	60 mm	60 mm	60 mm	60 mm
	D	380 mm	382 mm	390 mm	425 mm	449 mm	465 mm	515 mm
	E	320 mm	322 mm	330 mm	365 mm	389 mm	465 mm	475 mm
	F	26 mm	30 mm	36 mm	43 mm	46 mm	54 mm	83 mm
	G	103 mm	115 mm	126 mm	140 mm	155 mm	170 mm	176 mm
	H	108 mm	114 mm	127 mm	141 mm	166 mm	171 mm	218 mm
J	60 mm	70 mm	80 mm	95 mm	114 mm	121 mm	168 mm	



## PEHLİVAN KRİKOLAR



## ATPK 3

263 \$

Kapasite	3 Ton
Strok	70 - 730 mm
Kuvvet	280 N
Test Yüğü	3.6 Ton
Ağırlık	21.2 Kg



## ATPK 5

315 \$

Kapasite	5 Ton
Strok	80 - 730 mm
Kuvvet	280 N
Test Yüğü	6.1 Ton
Ağırlık	28.5 kg



## ATPK 10

440 \$

Kapasite	10 Ton
Strok	85 - 800 mm
Kuvvet	560 N
Test Yüğü	12.2 Ton
Ağırlık	46.8 kg



## ATPK 16

810 \$

Kapasite	16 Ton
Strok	95 - 800 mm
Kuvvet	640 N
Test Yüğü	19.6 Ton
Ağırlık	65 kg



## ATPK 20

910 \$

Kapasite	20 Ton
Strok	100 - 860 mm
Kuvvet	640 N
Test Yüğü	24.5 Ton
Ağırlık	75 kg

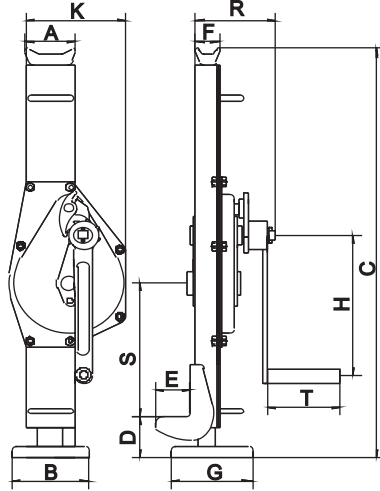

Stabil Alt Taban

Sağlam Dişli  
Kutusu

ATPK 3, ATPK 5, ATPK 10, ATPK 16, ATPK 20

ATPK serisi  
Pehlivan Krikolar,  
ağır yapısı ile yüksek  
stabiliteye sahiptir. Dayanıklı  
ve uzun ömürlüdür. Yerden  
yüksekliği 72 cm ve üzeri  
yüklerin kaldırılması için  
idealdir.

MODEL	ATPK 3	ATPK 5	ATPK 10	ATPK 16	ATPK 20	
Ölçüler	A	197 mm	189 mm	250 mm	275 mm	275 mm
	B	200 mm	239 mm	293 mm	320 mm	335 mm
	C	296 mm	335 mm	498 mm	514 mm	529 mm
	D	130 mm	140 mm	140 mm	150 mm	150 mm
	E	60 mm	71 mm	86 mm	78 mm	78 mm
	G	140 mm	170 mm	170 mm	180 mm	180 mm
	K	127 mm	127 mm	248 mm	250 mm	250 mm
	R	250 mm	275 mm	300 mm	300 mm	380 mm

## HİDROLİK MAKİNE KRİKOLARI



## ATM 50

510 \$

Kapasite	5 Ton
Tırnak Kaldırma Aralığı	20-230 mm
Üst Kaldırma Aralığı	368-573 mm
Ağırlık	25 kg



## ATM 100

745 \$

Kapasite	10 Ton
Tırnak Kaldırma Aralığı	30-260 mm
Üst Kaldırma Aralığı	420-650 mm
Ağırlık	35 kg



## ATM 250

1.920 \$

Kapasite	25 Ton
Tırnak Kaldırma Aralığı	58-273 mm
Üst Kaldırma Aralığı	505-720 mm
Ağırlık	102 kg



Stabil Ayaklar

Çıkarılabilir  
Pompa KoluSağlam  
Hidrolik Sistem

ATM serisi  
Makine Krikoları, ağır ve  
geniş yapılı makinelerin  
kaldırılması için  
tasarlanmıştır.  
İndirme hızı hassas bir  
şekilde ayarlanabilir.  
Aşırı yük koruması  
mevcuttur.

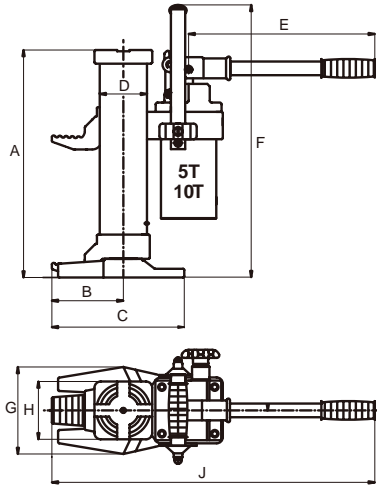

ATM 50, ATM 100

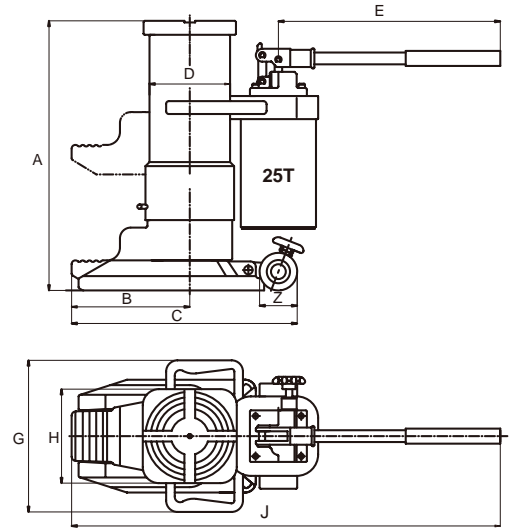

ATM 250

MODEL		ATM 50	ATM 100
Ölçüler	A	368-573 mm	420-650 mm
	B	115 mm	120 mm
	C	213 mm	205 mm
	D	76 mm	91 mm
	E	520 mm	520 mm
	F	438 mm	494 mm
	G	140 mm	170 mm
	H	93 mm	108 mm
J	740 mm	745 mm	

MODEL		ATM 250
Ölçüler	A	505-720 mm
	B	220 mm
	C	420 mm
	D	155 mm
	E	840-920mm
	Z	70 mm
	G	283 mm
	H	210 mm
J	1225-1305 mm	

## ELEKTRİKLİ ZİNCİRLİ VİNÇ (380 VOLT)



## ATZCE 05

760 \$

Kapasite	0.5 Ton
Kaldırma Yüksekliği	6 m
Test Yüğü	625 kg
Zincir Donanım Sayısı	1
Motor Gücü	1.1 kW
Yük Zinciri Ölçüsü	6.3 mm
Kaldırma Hızı	7.2 m/dk
Koruma Sınıfı	IP 54
Ağırlık	47 kg



## ATZCE 1

905 \$

Kapasite	1 Ton
Kaldırma Yüksekliği	6 m
Test Yüğü	1250 kg
Zincir Donanım Sayısı	1
Motor Gücü	1.5 kW
Yük Zinciri Ölçüsü	7.1 mm
Kaldırma Hızı	6.8 m/dk
Koruma Sınıfı	IP 54
Ağırlık	65 kg



## ATZCE 2

1.415 \$

Kapasite	2 Ton
Kaldırma Yüksekliği	6 m
Test Yüğü	2500 kg
Zincir Donanım Sayısı	1
Motor Gücü	3.0 kW
Yük Zinciri Ölçüsü	10 mm
Kaldırma Hızı	6.6 m/dk
Koruma Sınıfı	IP 54
Ağırlık	108 kg



## ATZCE 3

1.650 \$

Kapasite	3 Ton
Kaldırma Yüksekliği	6 m
Test Yüğü	3750 kg
Zincir Donanım Sayısı	1
Motor Gücü	3.0 kW
Yük Zinciri Ölçüsü	11.2 mm
Kaldırma Hızı	5.6 m/dk
Koruma Sınıfı	IP 54
Ağırlık	115 kg



## ATZCE 1-12

1.065 \$

Kapasite	1 Ton
Kaldırma Yüksekliği	12 m
Test Yüğü	1250 kg
Zincir Donanım Sayısı	1
Motor Gücü	1.5 kW
Yük Zinciri Ölçüsü	7.1 mm
Kaldırma Hızı	6.8 m/dk
Koruma Sınıfı	IP 54
Ağırlık	68 kg



## ATZCE 2-12

1.630 \$

Kapasite	2 Ton
Kaldırma Yüksekliği	12 m
Test Yüğü	2500 kg
Zincir Donanım Sayısı	1
Motor Gücü	3.0 kW
Yük Zinciri Ölçüsü	10 mm
Kaldırma Hızı	6.6 m/dk
Koruma Sınıfı	IP 54
Ağırlık	118 kg



## ATZCE 3-12

1.950 \$

Kapasite	3 Ton
Kaldırma Yüksekliği	12 m
Test Yüğü	3750 kg
Zincir Donanım Sayısı	1
Motor Gücü	3.0 kW
Yük Zinciri Ölçüsü	11.2 mm
Kaldırma Hızı	5.6 m/dk
Koruma Sınıfı	IP 54
Ağırlık	126 kg

## KABLOSUZ VİNÇ KUMANDASI



## ATZCE-C4S 200 \$

Voltaj AC/DC 18-65 V

**ATZCE Serisi**  
elektrikli vinçler, 0,5 ton  
ile 3 ton arası yüklerin  
yukarı ve aşağı yönlü  
hareketini sağlar.



**Soğutmaya  
Yardımcı Gövde**



**Yüksek Kalite  
Dövme Çelik Kanca**

- Faz koruma özelliği sayesinde, yanlış elektrik bağlantılarının önüne geçer.

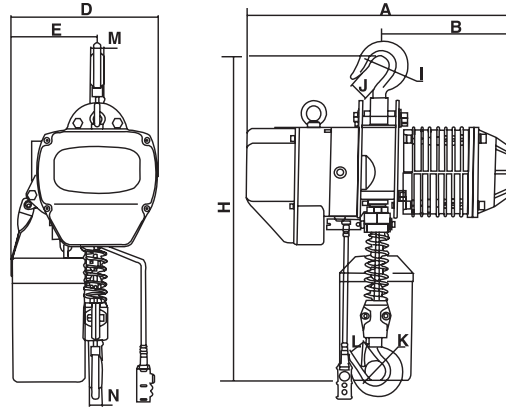

**ATZCE 05, ATZCE 1, ATZCE 2, ATZCE 3  
ATZCE 1-12, ATZCE 2-12, ATZCE 3-12**

MODEL	ATZCE 05	ATZCE 1	ATZCE 2	ATZCE 3	ATZCE 1-12	ATZCE 2-12	ATZCE 3-12	
Ölçüler	A	460 mm	520 mm	615 mm	615 mm	520 mm	615 mm	615 mm
	B	230 mm	260 mm	295 mm	295 mm	260 mm	295 mm	295 mm
	D	288 mm	300 mm	430 mm	430 mm	300 mm	430 mm	430 mm
	E	165 mm	176 mm	265 mm	265 mm	176 mm	265 mm	265 mm
	I	31 mm	42 mm	49 mm	59 mm	42 mm	49 mm	59 mm
	J	29 mm	32 mm	40 mm	48 mm	32 mm	40 mm	48 mm
	K	31 mm	42 mm	49 mm	59 mm	42 mm	49 mm	59 mm
	L	29 mm	32 mm	40 mm	48 mm	32 mm	40 mm	48 mm
	M	20 mm	24 mm	30 mm	35 mm	24 mm	30 mm	35 mm
	N	20 mm	24 mm	30 mm	35 mm	24 mm	30 mm	35 mm
	Hmin	530 mm	650 mm	800 mm	845 mm	650 mm	800 mm	845 mm

## ELEKTRİKLİ ŞARYOLAR (380 VOLT)

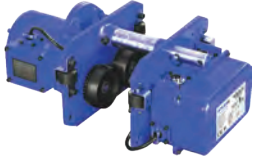

## ATZCE-T1

560 \$

Kapasite	1 Ton
Motor Gücü	0.4 kW
Rayda Yürüme Hızı	11 m/dk
NPI Profil Ölçüleri	75-178mm
Ağırlık	32 kg

## ATZCE-T2

610 \$

Kapasite	2 Ton
Motor Gücü	0.4 kW
Rayda Yürüme Hızı	11 m/dk
NPI Profil Ölçüleri	82-178mm
Ağırlık	38 kg

## ATZCE-T3

720 \$

Kapasite	3 Ton
Motor Gücü	0.75 kW
Rayda Yürüme Hızı	11 m/dk
NPI Profil Ölçüleri	100-178mm
Ağırlık	50 kg



Dengeli Yapı



Kompakt Tasarım



Titreşimsiz Sürüş

MODEL	ATZCE-T1	ATZCE-T2	ATZCE-T3	
Ölçüler	A	315 mm	325 mm	340 mm
	B	205 mm	217 mm	250 mm
	C	207 mm	237 mm	237 mm
	D	113 mm	127 mm	127 mm
	R	142 mm	142 mm	142 mm
	T	231 mm	231 mm	231 mm

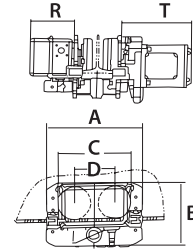

ATZCE-T1, ATZCE-T2, ATZCE-T3

ATZCE-T Elektrikli Şaryo serisi, bir " I " profil üzerinde yatayda hareket etmeyi sağlar.

## 4 HAREKETLİ ELEKTRİKLİ ZİNCİRLİ VİNÇ (380 VOLT)

ATZCE Serisi elektrikli vinçler, ATZCE-T elektrikli şaryoya takılarak 4 yönlü hareket içinde kullanılabilir.



## ATZCE 05-4

1.320 \$

Vinç Kodu	ATZCE 05
Kapasite	0.5 Ton
Kaldırma Yüksekliği	6 m
Test Yüğü	625 kg
Zincir Donanım Sayısı	1
Motor Gücü	1.1 kW
Yük Zinciri Ölçüsü	6.3 mm
Kaldırma Hızı	7.2 m/dk
Koruma Sınıfı	IP 54
Ağırlık	47kg

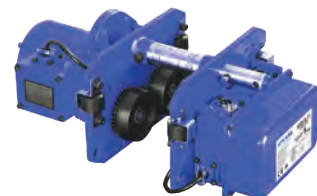

Şaryo Kodu

ATZCE-T1

Kapasite	1 Ton
Motor Gücü	0.4 kW
Rayda Yürüme Hızı	11 m/dk
Ağırlık	32 kg

## 4 HAREKETLİ ELEKTRİKLİ ZİNCİRLİ VİNÇ (380 VOLT)



## ATZCE 1-4

1.465 \$

Vinç Kodu	ATZCE 1
Kapasite	1 Ton
Kaldırma Yüksekliği	6 m
Test Yüğü	1250 kg
Zincir Donanım Sayısı	1
Motor Gücü	1.5 kW
Yük Zinciri Ölçüsü	71 mm
Kaldırma Hızı	6.8 m/dk
Koruma Sınıfı	IP 54
Ağırlık	65 kg

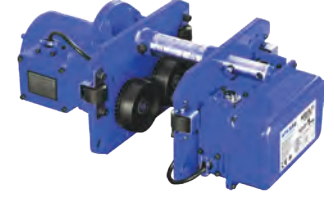

Şaryo Kodu	ATZCE-T1
Kapasite	1 Ton
Motor Gücü	0.4 kW
Rayda Yürüme Hızı	11 m/dk
Ağırlık	32 kg



## ATZCE 2-4

2.025 \$

Vinç Kodu	ATZCE 2
Kapasite	2 Ton
Kaldırma Yüksekliği	6 m
Test Yüğü	2500 kg
Zincir Donanım Sayısı	1
Motor Gücü	3.0 kW
Yük Zinciri Ölçüsü	10 mm
Kaldırma Hızı	6.6 m/dk
Koruma Sınıfı	IP 54
Ağırlık	108 kg

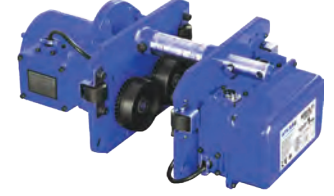

Şaryo Kodu	ATZCE-T2
Kapasite	2 Ton
Motor Gücü	0.4 kW
Rayda Yürüme Hızı	11 m/dk
Ağırlık	38 kg



## ATZCE 3-4

2.370 \$

Vinç Kodu	ATZCE 3
Kapasite	3 Ton
Kaldırma Yüksekliği	6 m
Test Yüğü	3750 kg
Zincir Donanım Sayısı	1
Motor Gücü	3.0 kW
Yük Zinciri Ölçüsü	11.2 mm
Kaldırma Hızı	5.6 m/dk
Koruma Sınıfı	IP 54
Ağırlık	115 kg

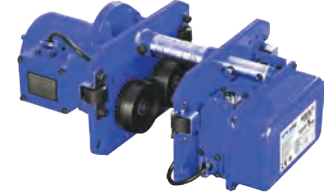

Şaryo Kodu	ATZCE-T3
Kapasite	3 Ton
Motor Gücü	0.75 kW
Rayda Yürüme Hızı	11 m/dk
Ağırlık	50 kg



## ATZCE 1-12-4

1.625 \$

Vinç Kodu	ATZCE 1
Kapasite	1 Ton
Kaldırma Yüksekliği	12 m
Test Yüğü	1250 kg
Zincir Donanım Sayısı	1
Motor Gücü	1.5 kW
Yük Zinciri Ölçüsü	71 mm
Kaldırma Hızı	6.8 m/dk
Koruma Sınıfı	IP 54
Ağırlık	68 kg

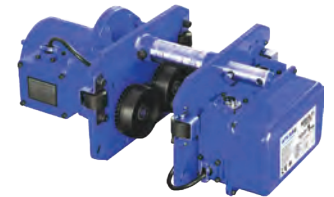

Şaryo Kodu	ATZCE-T1
Kapasite	1 Ton
Motor Gücü	0.4 kW
Rayda Yürüme Hızı	11 m/dk
Ağırlık	32 kg

**4 HAREKETLİ ELEKTRİKLİ ZİNCİRLİ VİNÇ (380 VOLT)**

**ATZCE 2-12-4**
**2.240 \$**

Vinç Kodu	<b>ATZCE 2</b>
Kapasite	2 Ton
Kaldırma Yüksekliği	12 m
Test Yüğü	2500 kg
Zincir Donanım Sayısı	1
Motor Gücü	3.0 kW
Yük Zinciri Ölçüsü	10 mm
Kaldırma Hızı	6.6 m/dk
Koruma Sınıfı	IP 54
Ağırlık	118 kg

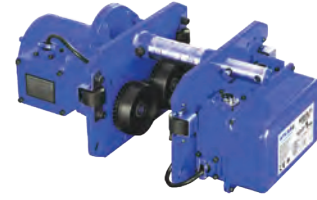

Şaryo Kodu	<b>ATZCE-T2</b>
Kapasite	2 Ton
Motor Gücü	0.4 kW
Rayda Yürüme Hızı	11 m/dk
Ağırlık	38 kg

**ATZCE 3-12-4**
**2.670 \$**

Vinç Kodu	<b>ATZCE 3</b>
Kapasite	3 Ton
Kaldırma Yüksekliği	12 m
Test Yüğü	3750 kg
Zincir Donanım Sayısı	1
Motor Gücü	3.0 kW
Yük Zinciri Ölçüsü	11.2 mm
Kaldırma Hızı	5.6 m/dk
Koruma Sınıfı	IP 54
Ağırlık	126 kg



Şaryo Kodu	<b>ATZCE-T3</b>
Kapasite	3 Ton
Motor Gücü	0.75 kW
Rayda Yürüme Hızı	11 m/dk
Ağırlık	50 kg

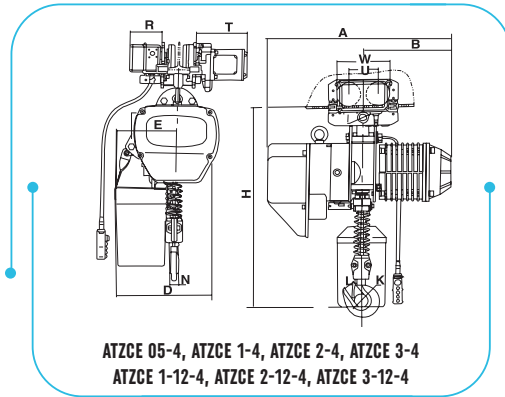

MODEL	ATZCE 05-4	ATZCE 1-4	ATZCE 2-4	ATZCE 3-4	ATZCE 1-12-4	ATZCE 2-12-4	ATZCE 3-12-4
A	460 mm	520 mm	615 mm	615 mm	520 mm	615 mm	615 mm
B	230 mm	260 mm	295 mm	295 mm	260 mm	295 mm	295 mm
D	288 mm	300 mm	430 mm	430 mm	300 mm	430 mm	430 mm
E	165 mm	176 mm	265 mm	265 mm	176 mm	265 mm	265 mm
I	31 mm	31 mm	36 mm	43 mm	31 mm	36 mm	43 mm
K	31 mm	42 mm	49 mm	59 mm	42 mm	49 mm	59 mm
L	29 mm	32 mm	40 mm	48 mm	32 mm	40 mm	48 mm
N	20 mm	24 mm	30 mm	35 mm	24 mm	30 mm	35 mm
W	180 mm	207 mm	237 mm	265 mm	207 mm	237 mm	265 mm
U	100 mm	113 mm	127 mm	140 mm	113 mm	127 mm	140 mm
R	140 mm	142 mm	142 mm	142 mm	142 mm	142 mm	142 mm
T	159 mm	231 mm	231 mm	231 mm	231 mm	231 mm	231 mm
Hmin	635 mm	650 mm	815 mm	830 mm	650 mm	815 mm	830 mm

## MONOFAZE ELEKTRİKLİ ZİNCİRLİ VİNÇLER (220 VOLT)

ATEC serisi Mini Elektrikli Zincirli Vinçler, basit makine yapısı ile kullanım kolaylığı sağlar. Vinç kancası 360 derece dönebilen anti-slip güvenlik klipsi ile birlikte verilir.

- Acil fren sistemi mekanik yapısı ile beraber güvenli kullanım sunar.
- Titreşim ve aşınmayı azaltan kasnak sistemi ile uzun ömürlüdür.



## ATEC 0.5

1.180 \$

Kapasite	500 kg
Kaldırma Yüksekliği	6 m
Test Yüğü	625 kg
Zincir Donanım Sayısı	1
Kaldırma Hızı	5 m/dk
Motor Gücü	1.4 kW
Hareket	2
Yük Zinciri Ölçüsü	6.3 mm
Ağırlık	20 kg



## ATEC 1

1.560 \$

Kapasite	1 Ton
Kaldırma Yüksekliği	6 m
Test Yüğü	1.25 Ton
Zincir Donanım Sayısı	2
Kaldırma Hızı	2.5 m/dk
Motor Gücü	1.4 kW
Hareket	2
Yük Zinciri Ölçüsü	6.3 mm
Ağırlık	35 kg

MODEL		ATEC 05	ATEC 1
Ölçüler	A	420 mm	420 mm
	B	480 mm	500 mm
	C	168 mm	185 mm
	D	536 mm	536 mm

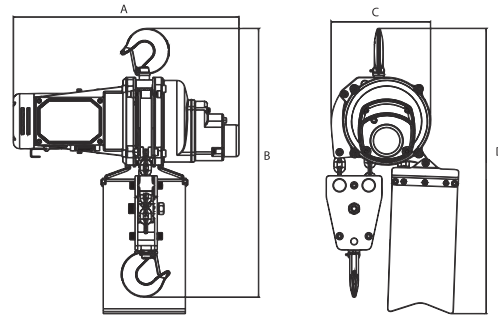

ATEC 05, ATEC 1



## ÇİFT HIZLI ELEKTRİKLİ ZİNCİRLİ VİNÇLER (380 VOLT)

**ATZCS 0.5****1.680 \$**

Kapasite	0.5 Ton
Kaldırma Yüksekliği	6 m
Test Yüğü	630 kg
Zincir Donanım Sayısı	1
Motor Gücü	0.9 kW
Yük Zinciri Ölçüsü	6.3 mm
Kaldırma Hızı (1-2. Kademe)	7.6 - 2.5 m/dk
Koruma Sınıfı	IP 54
Ağırlık	65 kg

**ATZCS 2-12****3.150 \$**

Kapasite	2 Ton
Kaldırma Yüksekliği	12 m
Test Yüğü	2.5 Ton
Zincir Donanım Sayısı	2
Motor Gücü	1.1 kW
Yük Zinciri Ölçüsü	8 mm
Kaldırma Hızı (1-2. Kademe)	2.5 - 0.85 m/dk
Koruma Sınıfı	IP 54
Ağırlık	106 kg

**ATZCS 1****2.085 \$**

Kapasite	1 Ton
Kaldırma Yüksekliği	6 m
Test Yüğü	1.25 Ton
Zincir Donanım Sayısı	1
Motor Gücü	1.1 kW
Yük Zinciri Ölçüsü	8 mm
Kaldırma Hızı (1-2. Kademe)	5 - 1.7 m/dk
Koruma Sınıfı	IP 54
Ağırlık	74 kg

**ATZCS 3****3.305 \$**

Kapasite	3 Ton
Kaldırma Yüksekliği	6 m
Test Yüğü	3.75 Ton
Zincir Donanım Sayısı	1
Motor Gücü	3.0 kW
Yük Zinciri Ölçüsü	11.2 mm
Kaldırma Hızı (1-2. Kademe)	6 - 2 m/dk
Koruma Sınıfı	IP 54
Ağırlık	113 kg

**ATZCS 1-12****2.410 \$**

Kapasite	1 Ton
Kaldırma Yüksekliği	12 m
Test Yüğü	1.25
Zincir Donanım Sayısı	1
Motor Gücü	1.1 kW
Yük Zinciri Ölçüsü	8 mm
Kaldırma Hızı (1-2. Kademe)	5 - 1.7 m/dk
Koruma Sınıfı	IP 54
Ağırlık	82 kg

**ATZCS 5****3.970 \$**

Kapasite	5 Ton
Kaldırma Yüksekliği	6 m
Test Yüğü	6.25 Ton
Zincir Donanım Sayısı	2
Motor Gücü	3.0 kW
Yük Zinciri Ölçüsü	11.2 mm
Kaldırma Hızı (1-2. Kademe)	3 - 1 m/dk
Koruma Sınıfı	IP 54
Ağırlık	162 kg

**ATZCS 2****2.485 \$**

Kapasite	2 Ton
Kaldırma Yüksekliği	6 m
Test Yüğü	2.5 Ton
Zincir Donanım Sayısı	2
Motor Gücü	1.1 kW
Yük Zinciri Ölçüsü	8 mm
Kaldırma Hızı (1-2. Kademe)	2.5 - 0.85 m/dk
Koruma Sınıfı	IP 54
Ağırlık	89 kg

**ATZCS serisi  
Çift Hızlı Elektrikli Zincirli  
Vinçler**, elektrik akımındaki  
frekans düşüklüğü nedeniyle  
ortaya çıkabilecek hatalara  
karşı korumalı sisteme  
sahiptir.



**Alaşımli Dövme  
Kanca**



**Fan Soğutmalı  
Motor**



**Japon Üretimi  
Zincir**

- Sıvı yağlı şanzıman sistemi sayesinde, sessiz ve verimli çalışır.
- Çift kademeli hız ayarı ile hassas taşıma işlemlerine çözüm sunar.
- Faz koruma özelliği sayesinde, yanlış elektrik bağlantılarının önüne geçer.

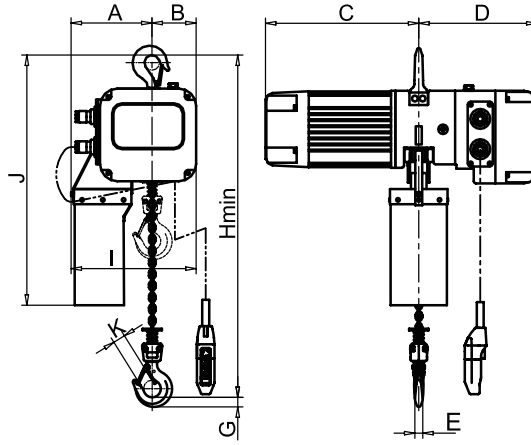

ATZCS 0.5, ATZCS 1, ATZCS 1-12  
ATZCS 2, ATZCS 2-12, ATZCS 3, ATZCS 5

MODEL	ATZCS 0.5	ATZCS 1	ATZCS 1-12	ATZCS 2	ATZCS 2-12	ATZCS 3	ATZCS 5	
Ölçüler	A	190 mm	190 mm	190 mm	235 mm	235 mm	282 mm	338 mm
	B	102 mm	102 mm	102 mm	57 mm	57 mm	166 mm	110 mm
	C	334 mm	354 mm	354 mm	469 mm	469 mm	469 mm	469 mm
	D	307 mm	307 mm	307 mm	307 mm	307 mm	336 mm	336 mm
	E	18 mm	20 mm	20 mm	25 mm	25 mm	25 mm	35 mm
	G	22 mm	25 mm	25 mm	43 mm	43 mm	43 mm	51 mm
	I	292 mm	292 mm	292 mm	235 mm	235 mm	448 mm	448 mm
	J	566 mm	584 mm	584 mm	658 mm	658 mm	740 mm	829 mm
	K	27 mm	31 mm	31 mm	38 mm	38 mm	38 mm	52 mm
	Hmin	443 mm	533 mm	533 mm	702 mm	702 mm	633 mm	915 mm

## TRANSPALETLER



## ATTP 2.5

480 \$

1 Palet (6'lı) Fiyatı	2.760 \$
Taşıma Kapasitesi	2.5 Ton
Min. Çatal Yüksekliği	75 mm
Maks. Çatal Yüksekliği	190 mm
Çatal Genişliği	550 mm
Çatal Uzunluğu	1150 mm
Toplam Uzunluk	1533 mm
Toplam Yükseklik	1214 mm
Yön Tekerleği	180 mm
Yük Tekerleği	74x70 mm
Dönüş Yarıçapı	1266 mm
Ağırlık	64.5 kg

Bakalit Kaplı  
Kumanda Kolu

Döküm Pompa



Polyamid Teker

\* Satıştaki ürünler siyah yada beyaz renkli polyamid teker olabilir.  
Malzeme aynı olup sadece renk farklıdır.



## ATTP

480 \$

1 Palet (6'lı) Fiyatı	2.760 \$
Taşıma Kapasitesi	2.5 Ton
Min. Çatal Yüksekliği	75 mm
Maks. Çatal Yüksekliği	190 mm
Çatal Genişliği	550 mm
Çatal Uzunluğu	1150 mm
Toplam Uzunluk	1533 mm
Toplam Yükseklik	1214 mm
Yön Tekerleği	180 mm
Yük Tekerleği	74x70 mm
Dönüş Yarıçapı	1266 mm
Ağırlık	66 kg

Bakalit Kaplı  
Kumanda Kolu

Döküm Pompa

Döküm Gövde  
Üzerine Poliüretan  
Kaplı Teker

\* Satıştaki ürünlerin poliüretan teker kaplamaları siyah yada kırmızı olabilir.  
Malzeme aynı olup sadece renk farklıdır.

**ATTP 3****550 \$**

<b>1 Palet (6'lı) Fiyatı</b>	<b>3150 \$</b>
<b>Taşıma Kapasitesi</b>	3 Ton
<b>Min. Çatal Yüksekliği</b>	75 mm
<b>Maks. Çatal Yüksekliği</b>	190 mm
<b>Çatal Genişliği</b>	550 mm
<b>Çatal Uzunluğu</b>	1150 mm
<b>Toplam Uzunluk</b>	1533 mm
<b>Toplam Yükseklik</b>	1214 mm
<b>Yön Tekerleği</b>	180 mm
<b>Yük Tekerleği</b>	74x70 mm
<b>Dönüş Yarıçapı</b>	1266 mm
<b>Ağırlık</b>	77 kg



**Bakalit Kaplı  
Kumanda Kolu**



**Döküm Pompa**



**Döküm Gövde  
Üzerine Poliüretan  
Kaplı Teker**

\* Satıştaki ürünlerin poliüretan teker kaplamaları siyah yada kırmızı olabilir.  
Malzeme aynı olup sadece renk farklıdır.

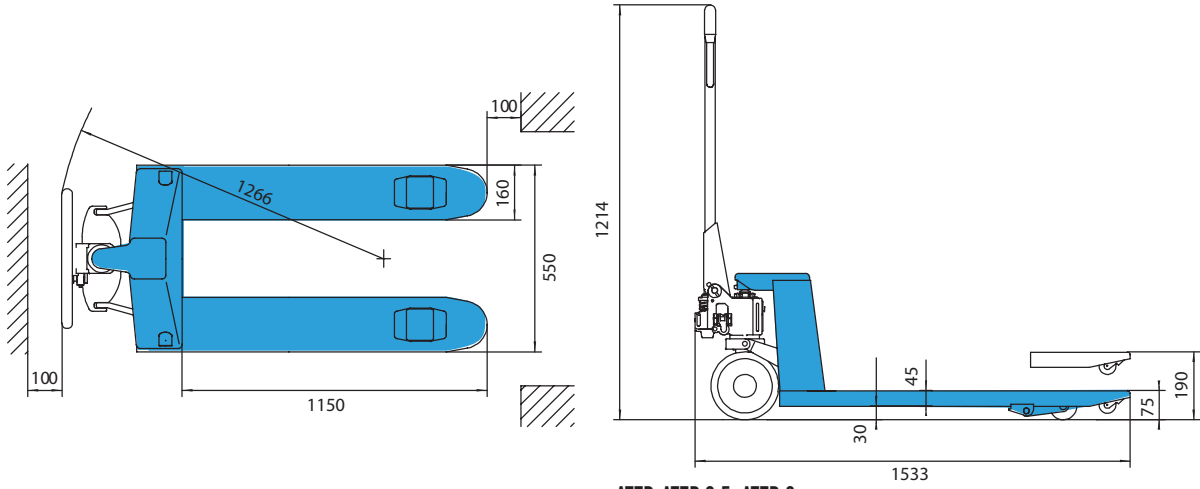

**ATTP, ATTP 2.5, ATTP 3**  
\*Tüm ölçüler mm cinsindedir.

## TRANSPALETLER

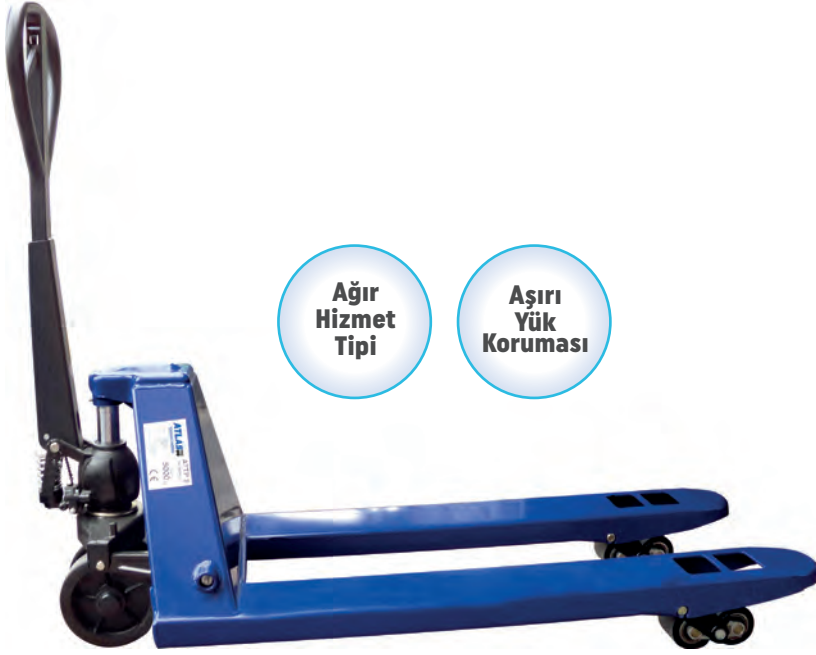
**Ağır  
Hizmet  
Tipi****Aşırı  
Yük  
Koruması****ATTP 5****1.300 \$**

Taşıma Kapasitesi	5 Ton
Min. Çatal Yüksekliği	88 mm
Maks. Çatal Yüksekliği	205 mm
Çatal Genişliği	550 mm
Çatal Uzunluğu	1150 mm
Toplam Uzunluk	1544 mm
Toplam Yükseklik	1253 mm
Yön Tekerleği	200 mm
Yük Tekerleği	85x80 mm
Dönüş Yarıçapı	1300 mm
Ağırlık	106,5 kg

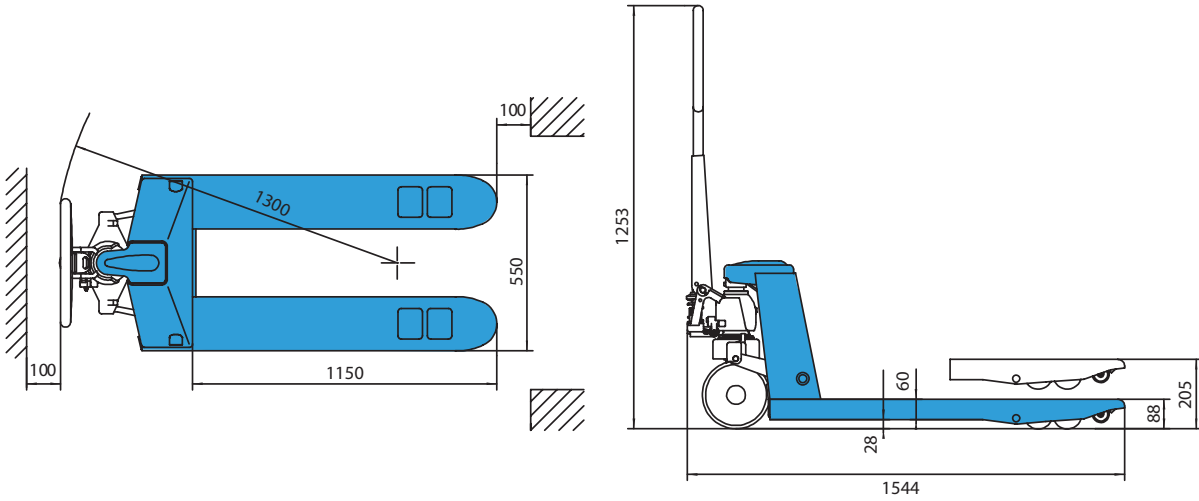
**Döküm Pompa****Döküm Gövde  
Üzerine Poliüretan  
Kaplı Teker****ATTP 5**

\*Tüm ölçüler mm cinsindedir.

## MİNİ TRANSPALET



## ATP 0.5

375 \$

Taşıma Kapasitesi	500 kg
Min. Çatal Yüksekliği	60 mm
Maks. Çatal Yüksekliği	150 mm
Çatal Genişliği	380 mm
Çatal Uzunluğu	800 mm
Toplam Uzunluk	1126 mm
Toplam Yükseklik	1110 mm
Yön Tekerleği	127 mm
Yük Tekerleği	58 mm
Ağırlık	35 kg

- Kompakt tasarımı sayesinde dar alanlarda kullanım kolaylığı sağlar.
- Hafifliği ile kullanıcı dostudur.

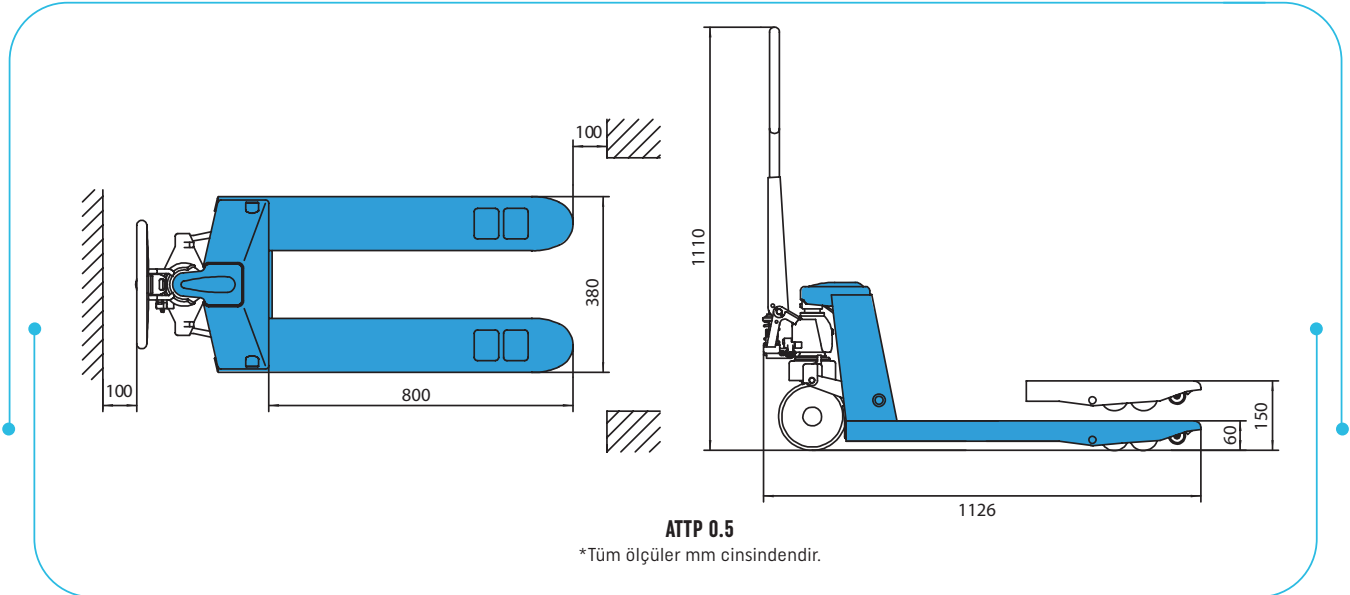

## DÜŞÜK ŞASE TRANSPALET



Aşırı  
Yük  
Koruması

## ATTPD 1

815 \$

Taşıma Kapasitesi	1 Ton
Min. Çatal Yüksekliği	35 mm
Maks. Çatal Yüksekliği	105 mm
Çatal Genişliği	550 mm
Çatal Uzunluğu	1100 mm
Toplam Uzunluk	1533 mm
Toplam Yükseklik	1174 mm
Yön Tekerleği	150 mm
Yük Tekerleği	35x50 mm
Dönüş Yarıçapı	1266 mm
Ağırlık	85 kg



Bakalit Kaplı  
Kumanda Kolu



Döküm Pompa



Demir  
Ön Tererlek



Döküm Gövde  
Üzerine Poliüretan  
Kaplı Teker

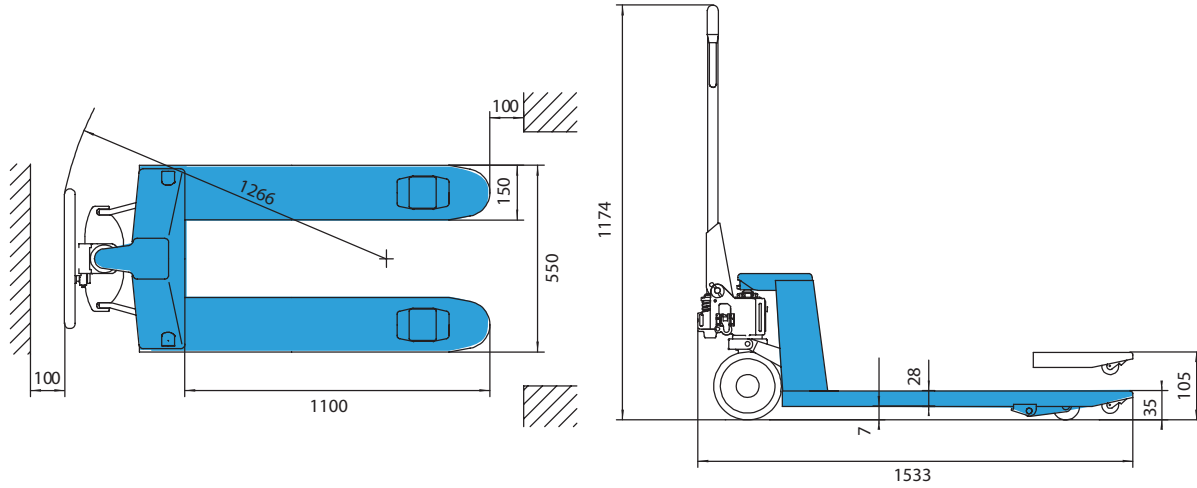

ATTPD1

\*Tüm ölçüler mm cinsindedir.

## FRENLİ TRANSPALET



## ATTPF

645 \$

Taşıma Kapasitesi	2.5 Ton
Min. Çatal Yüksekliği	85 mm
Maks. Çatal Yüksekliği	200 mm
Çatal Genişliği	550 mm
Çatal Uzunluğu	1150 mm
Toplam Uzunluk	1533 mm
Toplam Yükseklik	1224 mm
Yön Tekerleği	200 mm
Yük Tekerleği	80 mm
Dönüş Yarıçapı	1266 mm
Ağırlık	73 Kg

Emniyet Odaklı  
Fren Sistemi

Döküm Pompa

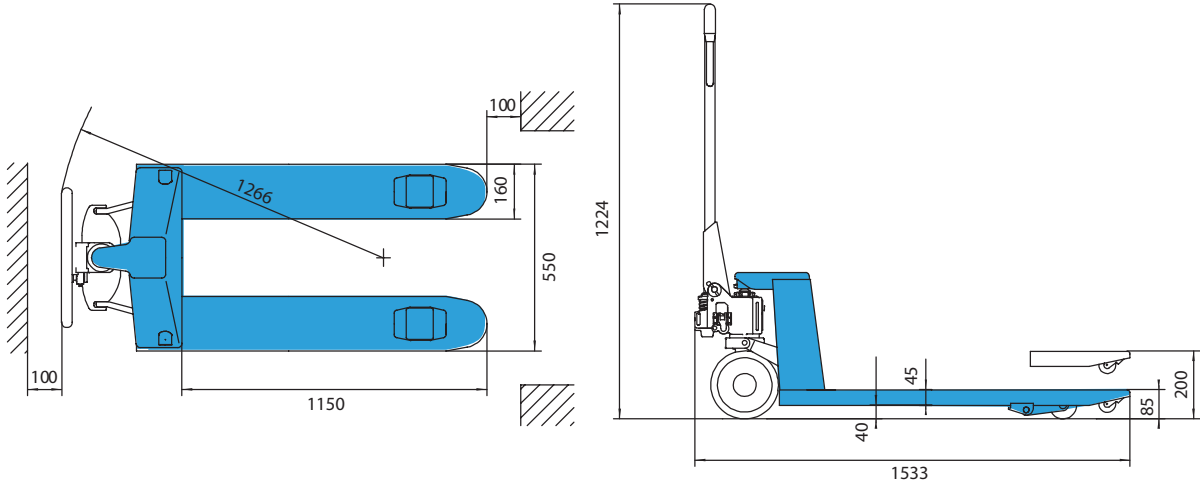
Döküm Gövde  
Üzerine Poliüretan  
Kaplı Teker

ATTPF

\*Tüm ölçüler mm cinsindedir.



## UZUN TRANSPALETLER



## ATTPU

800 \$

Taşıma Kapasitesi	2 Ton
Min. Çatal Yüksekliği	75 mm
Maks. Çatal Yüksekliği	190 mm
Çatal Genişliği	550 mm
Çatal Uzunluğu	1500 mm
Toplam Uzunluk	1883 mm
Toplam Yükseklik	1214 mm
Yön Tekerleği	180 mm
Yük Tekerleği	74x70 mm
Dönüş Yarıçapı	1690 mm
Ağırlık	85 kg



## ATTPU 2

925 \$

Taşıma Kapasitesi	1 Ton
Min. Çatal Yüksekliği	75 mm
Maks. Çatal Yüksekliği	190 mm
Çatal Genişliği	550 mm
Çatal Uzunluğu	2000 mm
Toplam Uzunluk	2383 mm
Toplam Yükseklik	1214 mm
Yön Tekerleği	180 mm
Yük Tekerleği	74x70 mm
Dönüş Yarıçapı	2190 mm
Ağırlık	102 kg

Bakalit Kaplı  
Kumanda Kolu

Döküm Pompa

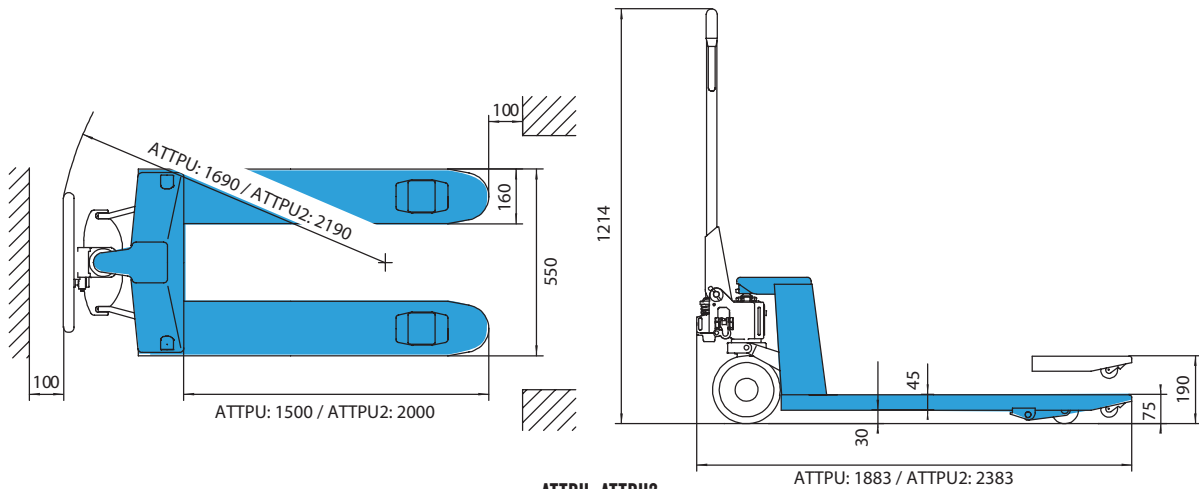
Döküm Gövde  
Üzerine Poliüretan  
Kaplı Teker

\*Tüm ölçüler mm cinsindedir.

## 4 YÖNE HAREKETLİ TRANSPALET

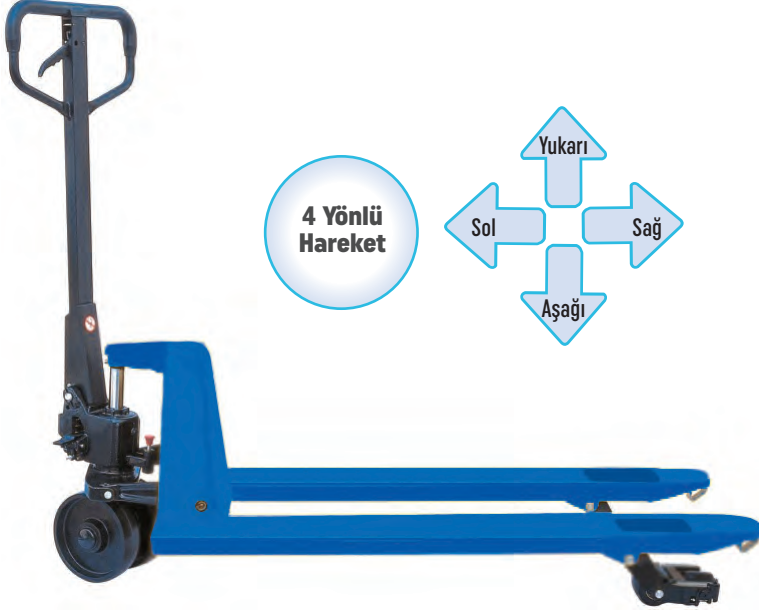

## ATTPH

640 \$

Taşıma Kapasitesi	2.5 Ton
4 Yönlü Maks.Taşıma Kap.	1.5 Ton
Min. Çatal Yüksekliği	85 mm
Maks. Çatal Yüksekliği	200 mm
Çatal Genişliği	550 mm
Çatal Uzunluğu	1150 mm
Toplam Uzunluk	1533 mm
Toplam Yükseklik	1224 mm
Yön Tekerleği	200 mm
Yük Tekerleği	65x60 mm
Dönüş Yarıçapı	1266 mm
Ağırlık	65 kg

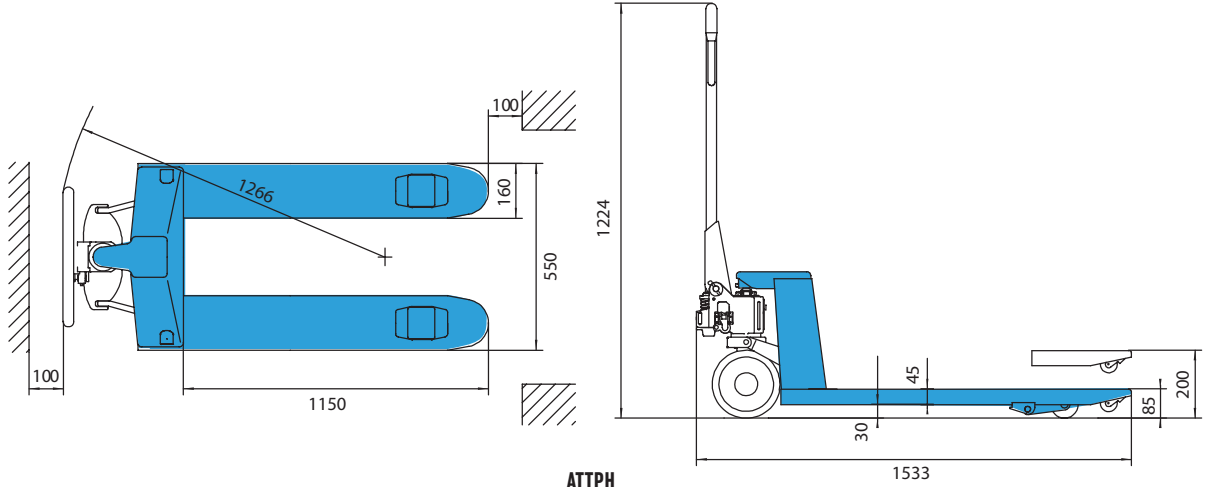
Bakalit Kaplı  
Kumanda KoluYön Sabitleme  
KilidiDöküm Gövde  
Üzerine Poliüretan  
Kaplı Teker

ATTPH

\*Tüm ölçüler mm cinsindedir.

## BOBİN TAŞIMA TRANSPALETİ



## ATTPB

1.700 \$

Taşıma Kapasitesi	1 Ton
Bobin Çapı	700-1200 mm
Çatal Genişliği	965 mm
Çatal Uzunluğu	1150 mm
Toplam Yükseklik	432 mm
Yön Tekerleği	200 mm
Yük Tekerleği	80 mm
Ağırlık	135 kg

**Bakalit Kaplı  
Kumanda Kolu****Döküm Pompa****Döküm Gövde  
Üzerine Poliüretan  
Kaplı Teker**

- Top kumaş, bobin, rulo vb. ürünler için özel tasarlanmıştır.
- Geniş ayakları sayesinde malzemelerin güçlü tutulmasını sağlar.

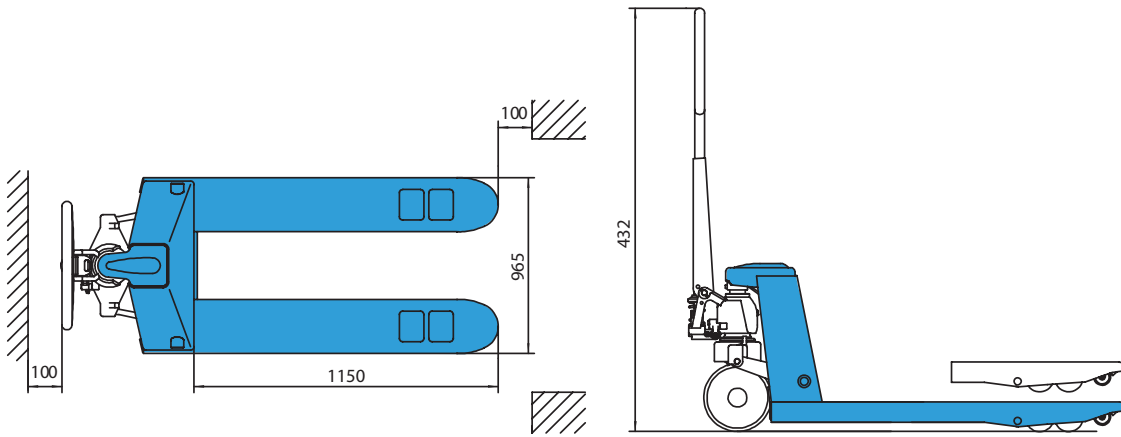

ATTPB

\*Tüm ölçüler mm cinsindedir.

**DESTEK PANELLİ TRANSPALET****ATPK****710 \$**

Taşıma Kapasitesi	2.5 Ton
Min. Çatal Yüksekliği	85 mm
Maks. Çatal Yüksekliği	200 mm
Çatal Genişliği	550 mm
Çatal Uzunluğu	1150 mm
Kolun Yüksekliği	432 mm
Yön Tekerleği	200 mm
Yük Tekerleği	80x70 mm
Ağırlık	95 kg

**Bakalit Kaplı  
Kumanda Kolu****Döküm Pompa****Döküm Gövde  
Üzerine Poliüretan  
Kaplı Teker**

- Destek paneli sayesinde yükler kolayca bağlanabilir.

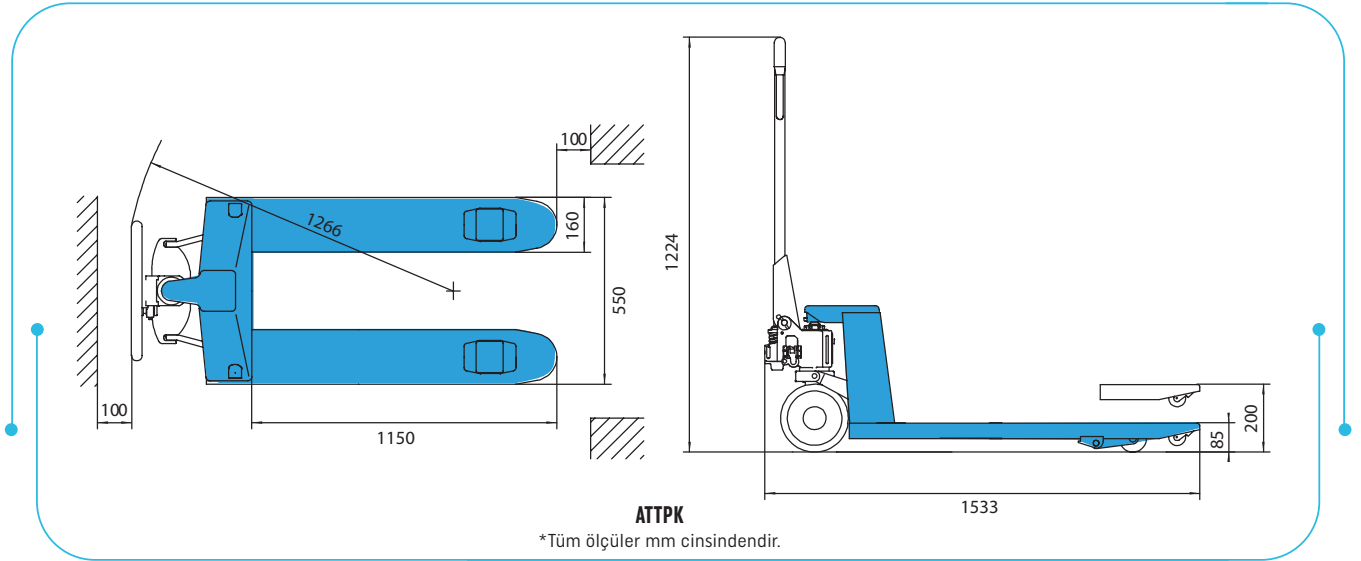

## KISA TRANSPALET



80 cm  
Çatal  
Uzunluğu

## ATPK 2

450 \$

Taşıma Kapasitesi	2 Ton
Min. Çatal Yüksekliği	75 mm
Maks. Çatal Yüksekliği	190 mm
Çatal Genişliği	550 mm
Çatal Uzunluğu	800 mm
Toplam Uzunluk	1170 mm
Toplam Yükseklik	1160 mm
Yön Tekerleği	160 mm
Yük Tekerleği	70x60 mm
Ağırlık	50 kg

- Kısa çatal uzunluğu sayesinde dar alanlarda kullanım kolaylığı sağlar.



Döküm Gövde  
Üzerine Poliüretan  
Kaplı Teker

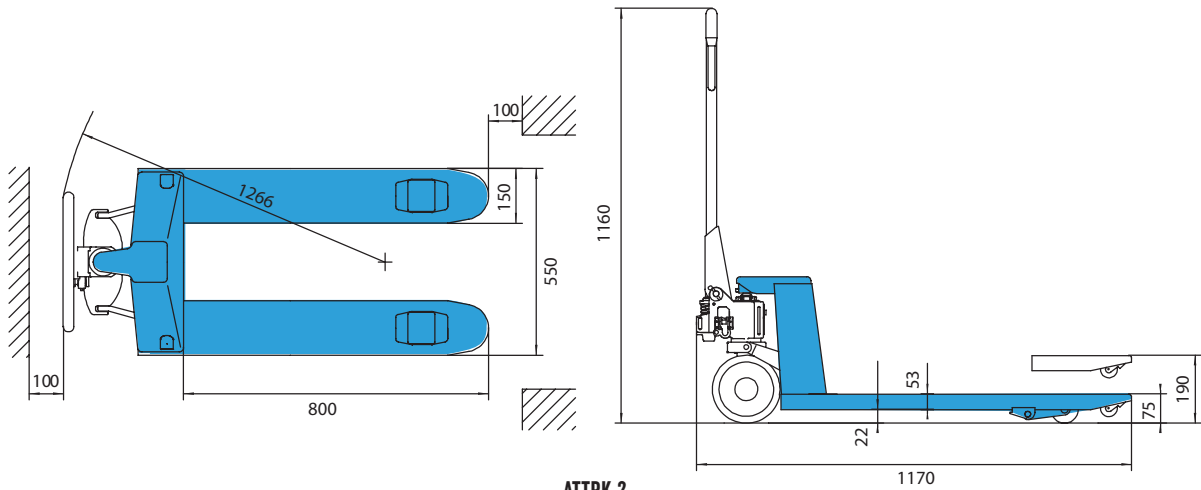

ATPK 2

\*Tüm ölçüler mm cinsindedir.

## TERAZİLİ TRANSPALET



## ATTPT2E

1.670 \$

Taşıma Kapasitesi	2 Ton
Min. Çatal Yüksekliği	85 mm
Maks. Çatal Yüksekliği	175 mm
Çatal Genişliği	540 mm
Çatal Uzunluğu	1150 mm
Toplam Uzunluk	1570 mm
Yön Tekerleği	160 mm
Yük Tekerleği	70 mm
Güç Kaynağı	5 V
Terazi Hassasiyeti	±0.005
Ağırlık	120 kg

Bakalit Kaplı  
Kumanda Kolu

Döküm Pompa



Terazili

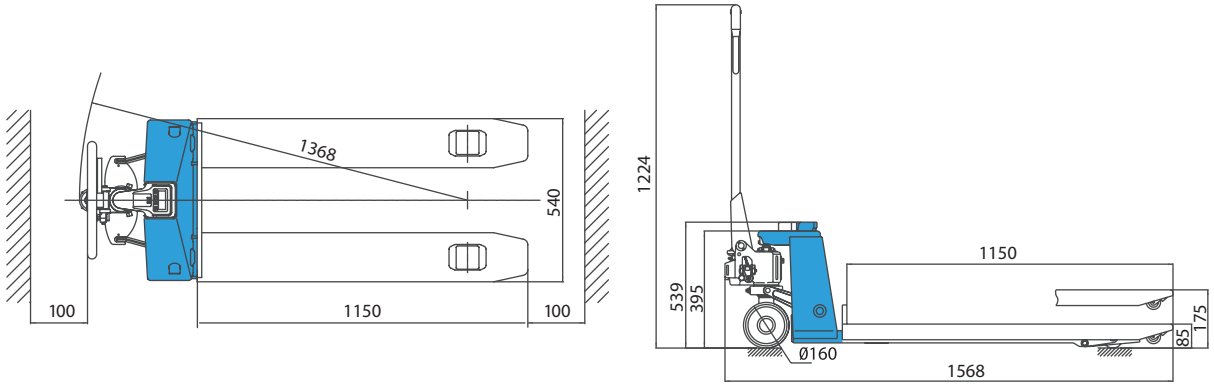

## ATTPT2E

\*Tüm ölçüler mm cinsindedir.

## PASLANMAZ TRANSPALET (INOX)



Inox  
304 Kalite  
Çelik

## ATTPP 2.5

3.000 \$

Taşıma Kapasitesi	2.5 Ton
Min. Çatal Yüksekliği	85 mm
Maks. Çatal Yüksekliği	200 mm
Çatal Genişliği	550 mm
Çatal Uzunluğu	1150 mm
Toplam Uzunluk	1533 mm
Toplam Yükseklik	1224 mm
Yön Tekerleği	200 mm
Yük Tekerleği	74x70 mm
Dönüş Yarıçapı	1266 mm
Ağırlık	775 kg



Polyamid Teker



Bakalit Kaplı  
Kumanda Kolu



Döküm Pompa

- Gıda ve ilaç sektörlerinde, soğuk hava depolarında, nemli çalısma ortamlarında uzun ömürlü kullanım sunar.

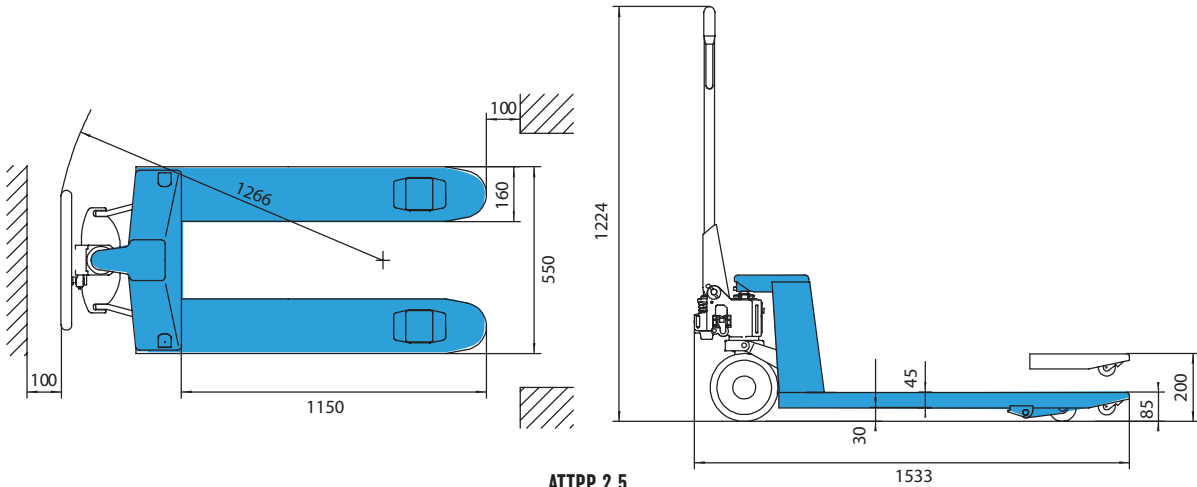

ATTPP 2.5

\*Tüm ölçüler mm cinsindedir.

**GALVANİZ TRANSPALET****ATTPG 2.5****700 \$**

Taşıma Kapasitesi	2.5 Ton
Min. Çatal Yüksekliği	85 mm
Maks. Çatal Yüksekliği	200 mm
Çatal Genişliği	550 mm
Çatal Uzunluğu	1100 mm
Toplam Uzunluk	1533 mm
Toplam Yükseklik	1224 mm
Yön Tekerleği	200 mm
Yük Tekerleği	74x70 mm
Dönüş Yarıçapı	1266 mm
Ağırlık	70 kg

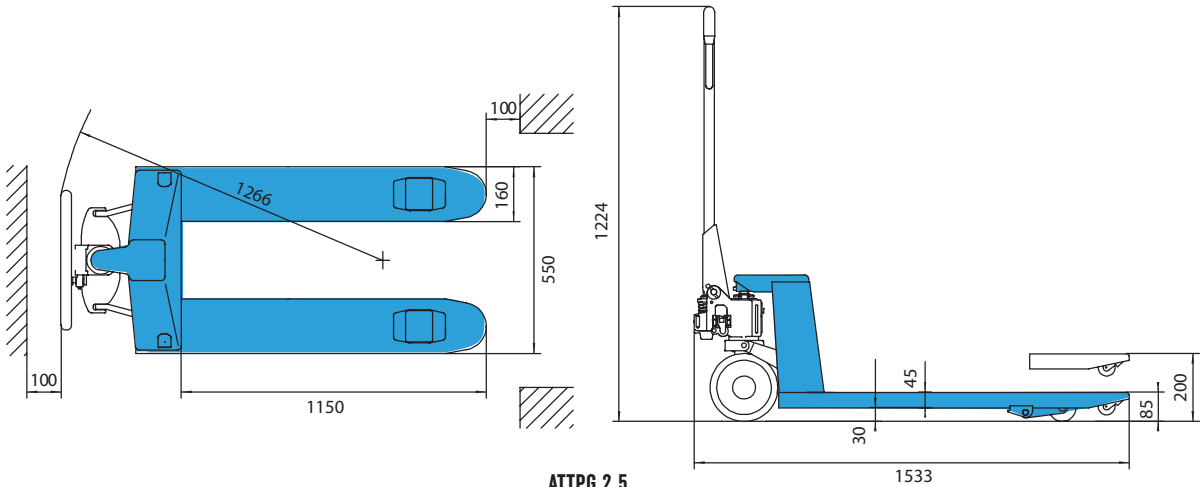
**Bakalit Kaplı  
Kumanda Kolu****Döküm Pompa****Sıcak Galvaniz****ATTPG 2.5**

\*Tüm ölçüler mm cinsindedir.



## MAKASLI TRANSPALET

Yüksek  
Stabilité

## ATTPM

1.100 \$

Taşıma Kapasitesi	1 Ton
Min. Çatal Yüksekliği	85 mm
Maks. Çatal Yüksekliği	800 mm
Çatal Genişliği	550 mm
Çatal Uzunluğu	1150 mm
Toplam Uzunluk	1515 mm
Toplam Yükseklik	1225 mm
Yön Tekerleği	180 mm
Yük Tekerleği	74x50 mm
Dönüş Yarıçapı	1360 mm
Ağırlık	1075 Kg

Bakalit Kaplı  
Kumanda Kolu

Döküm Pompa

Teleskopik  
Kriko Sistemi

- Kaldırma işlemi sırasında destek ayakları kendiliğinden zemine oturur.

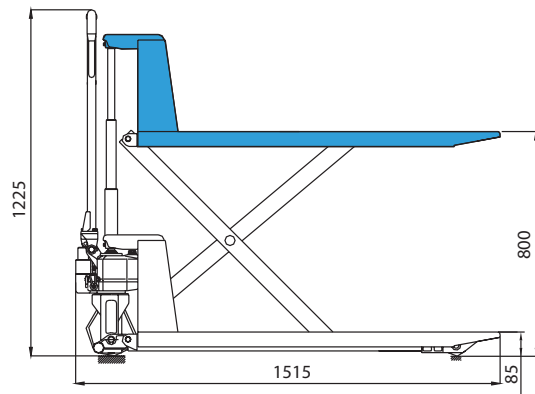
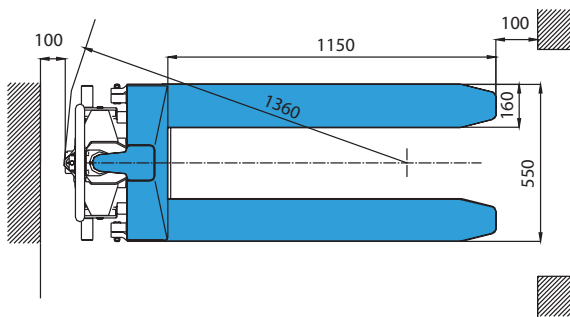

ATTPM

\*Tüm ölçüler mm cinsindedir.

## YÜKSEK ŞASELİ MAKASLI TRANSPALET



## ATPS

1.225 \$

Taşıma Kapasitesi	1 Ton
Min. Çatal Yüksekliği	85 mm
Maks. Çatal Yüksekliği	800 mm
Çatal Genişliği	550 mm
Çatal Uzunluğu	1220 mm
Toplam Uzunluk	1785 mm
Toplam Yükseklik	1210 mm
Yön Tekerleği	180 mm
Yük Tekerleği	74x50 mm
Dönüş Yarıçapı	1670 mm
Ağırlık	127,5 kg

Bakalit Kaplı  
Kumanda Kolu

Döküm Pompa

- Kaldırma işlemi sırasında destek ayakları kendiliğinden zemine oturur.

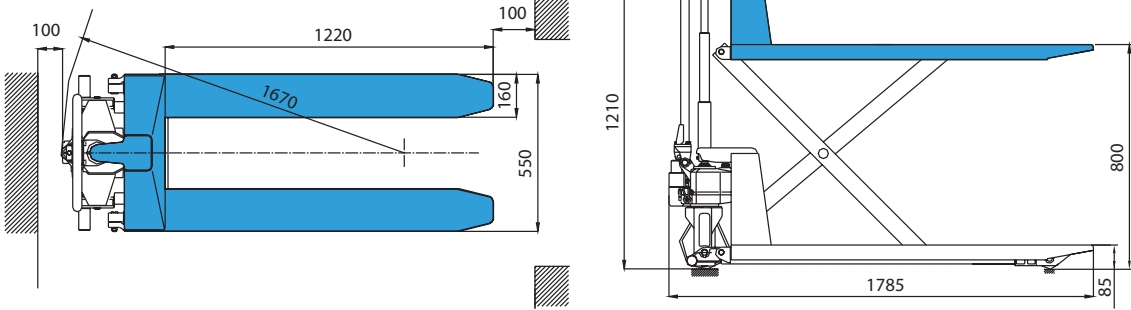

## ATPS

\*Tüm ölçüler mm cinsindedir.

## VARİL İSTİF MAKİNESİ

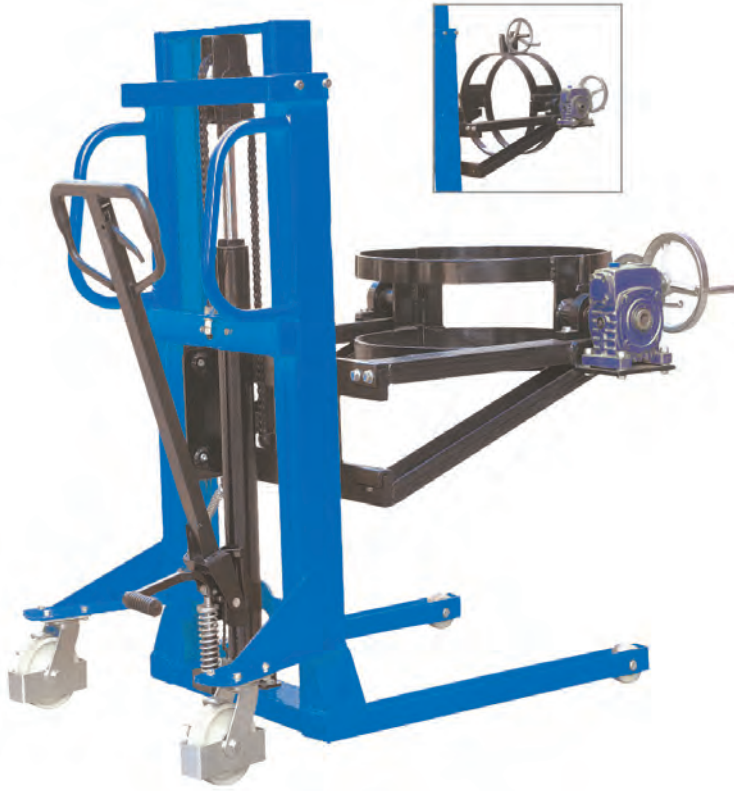

## ATVIM

2.150 \$

Kaldırma Kapasitesi	350 Kg
Maks. Kaldırma Yüksekliği	1945 mm
Min. Çatal Yüksekliği	385 mm
Çatal Genişliği	750 mm
Makine Yüksekliği	1270 mm
Makine Genişliği	1050 mm
Makine Boyu	1520 mm
Dingil Açıklığı	1115 mm
Dönüş Yarıçapı	1200 mm
Yükleme Merkezi Mesafesi	570 mm
Ağırlık	232 kg

Bakalit Kaplı  
Kumanda KoluVaril Dökme  
Özelliği

Pratik Ayak Pedalı

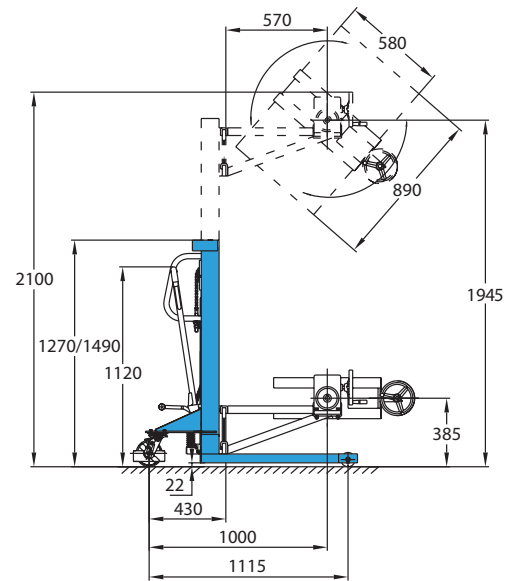
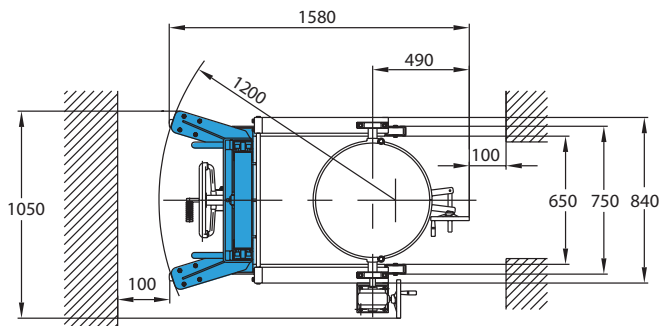

ATVIM

\*Tüm ölçüler mm cinsindedir.

## PAKET TAŞIMA ARABALARI



## ATYA150

58 \$

Kapasite	150 kg
Genişlik	480 mm
Uzunluk	735 mm
Yükseklik	820 mm
Ağırlık	7.6 kg



## ATYA300

95 \$

Kapasite	300 kg
Genişlik	610 mm
Uzunluk	900 mm
Yükseklik	870 mm
Ağırlık	14 kg

Katlanabilir  
Kollar360° Dönebilen  
Arka Tekerlekler

ATYA serisi  
Paket Taşıma Arabaları,  
katlanabilir kollu olup  
yüksek kalite standartlarında  
sağlam ve dayanıklı  
malzemelerden üretilmiştir.  
360 derece dönebilen  
arka tekerlekler ile kolay  
manevra imkanı  
sağlar.

## YÜK TAŞIMA ARABALARI



## ATYA 8

270 \$

## ATYA 16

600 \$

	X4	Y4
Tekerlek Sayısı	4 Adet	4 Adet
Temas Yüzeyi	150 mm	130 x 130 mm
Kol Uzunluğu Ayar Ölçüsü	1020 mm	300 - 1000 mm
Toplam Ölçüsü	230 x 230 x 110 mm	170 x 130 x 110 mm
Yük Taşıma Kapasitesi	4 Ton + 2 Ton + 2 Ton = 8 Ton	
Net Ağırlık	28 kg	

	X8	Y8
Tekerlek Sayısı	8 Adet	8 Adet
Temas Yüzeyi	160 mm	200 x 160 mm
Kol Uzunluğu Ayar Ölçüsü	1300 mm	400 - 1300 mm
Toplam Ölçüsü	530 x 420 x 110 mm	200 x 200 x 110 mm
Yük Taşıma Kapasitesi	8 Ton + 4 Ton + 4 Ton = 16 Ton	
Net Ağırlık	72 kg	

## ATYA 24

850 \$

## ATYA 36

1.220 \$

	X12	Y12
Tekerlek Sayısı	12 Adet	12 Adet
Temas Yüzeyi	180 mm	220 x 180 mm
Kol Uzunluğu Ayar Ölçüsü	1300 mm	400 - 1300 mm
Toplam Ölçüsü	750 x 540 x 110 mm	280 x 200 x 110 mm
Yük Taşıma Kapasitesi	12 Ton + 6 Ton + 6 Ton = 24 Ton	
Net Ağırlık	100 kg	

	X18	Y18
Tekerlek Sayısı	18 Adet	18 Adet
Temas Yüzeyi	200 mm	280 x 200 mm
Kol Uzunluğu Ayar Ölçüsü	1470 mm	400 - 1500 mm
Toplam Ölçüsü	760 x 620 x 110 mm	300 x 280 x 110 mm
Yük Taşıma Kapasitesi	18 Ton + 9 Ton + 9 Ton = 36 Ton	
Net Ağırlık	138 kg	

## ATYA 48

1.850 \$

## ATYA 64

2.500 \$

	X24	Y24
Tekerlek Sayısı	12 Adet	12 Adet
Temas Yüzeyi	220 mm	330 x 200 mm
Kol Uzunluğu Ayar Ölçüsü	1500 mm	600 - 2000 mm
Toplam Ölçüsü	882 x 684 x 162 mm	230 x 330 x 162 mm
Yük Taşıma Kapasitesi	24 Ton + 12 Ton + 12 Ton = 48 Ton	
Net Ağırlık	240 kg	

	X32	Y32
Tekerlek Sayısı	16 Adet	16 Adet
Temas Yüzeyi	250 mm	420x220 mm
Kol Uzunluğu Ayar Ölçüsü	1760 mm	800-2000 mm
Toplam Ölçüsü	1103 x 690 x 169 mm	230 x 420 x 169 mm
Yük Taşıma Kapasitesi	32 Ton + 16 Ton + 16 Ton = 64 Ton	
Net Ağırlık	310 kg	

ATYA serisi  
Yük Taşıma Arabaları,  
hantal yükleri taşıma ve  
konumlandırma için kullanılır.  
Kaymayı önleyici pedler,  
güvenli taşıma için yüksek  
sürtünme sağlar.  
Kompakt yapısı sayesinde  
düşük profile sahiptir.

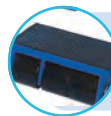
İz Bırakmayan  
TekerlerKorozyon ve  
Çizilmeye Karşı  
Dayanıklı Gövde

## MAKASLI PLATFORMLAR



## ATP 150

410 \$

Kaldırma Kapasite	150 kg
Min. Tabla Yüksekliği	225 mm
Maks. Tabla Yüksekliği	740 mm
Kaldırma Yüksekliği	515 mm
Tabla Ölçüleri	740x450x35 mm
Toplam Yükseklik	935 mm
Toplam Uzunluk	834 mm
Maks. Yük. İçin Pedal Sayısı	25
Tekerlek Çapı	100 mm
Ağırlık	44 kg



## ATP 300

650 \$

Kaldırma Kapasite	300 kg
Min. Tabla Yüksekliği	340 mm
Maks. Tabla Yüksekliği	900 mm
Kaldırma Yüksekliği	560 mm
Tabla Ölçüleri	855x500x50 mm
Toplam Yükseklik	970 mm
Toplam Uzunluk	924 mm
Maks. Yük. İçin Pedal Sayısı	32
Tekerlek Çapı	127 mm
Ağırlık	82 kg



## ATP 500

700 \$

Kaldırma Kapasite	500 kg
Min. Tabla Yüksekliği	340 mm
Maks. Tabla Yüksekliği	900 mm
Kaldırma Yüksekliği	560 mm
Tabla Ölçüleri	855x500x50 mm
Toplam Yükseklik	970 mm
Toplam Uzunluk	924 mm
Maks. Yük. İçin Pedal Sayısı	45
Tekerlek Çapı	127 mm
Ağırlık	87 kg



## ATP 800

980 \$

Kaldırma Kapasite	800 kg
Min. Tabla Yüksekliği	420 mm
Maks. Tabla Yüksekliği	1000 mm
Kaldırma Yüksekliği	580 mm
Tabla Ölçüleri	1000x510x55 mm
Toplam Yükseklik	996 mm
Toplam Uzunluk	1150 mm
Maks. Yük. İçin Pedal Sayısı	70
Tekerlek Çapı	150 mm
Ağırlık	115 kg



## ATP 1500

1.300 \$

Kaldırma Kapasite	1500 kg
Min. Tabla Yüksekliği	420 mm
Maks. Tabla Yüksekliği	1000 mm
Kaldırma Yüksekliği	580 mm
Tabla Ölçüleri	1220x610x60 mm
Toplam Yükseklik	962 mm
Toplam Uzunluk	1379 mm
Maks. Yük. İçin Pedal Sayısı	70
Tekerlek Çapı	150 mm
Ağırlık	135 kg



## ATDP 350

950 \$

Kaldırma Kapasite	350 kg
Min. Tabla Yüksekliği	350 mm
Maks. Tabla Yüksekliği	1300 mm
Kaldırma Yüksekliği	950 mm
Tabla Ölçüleri	910x500x50 mm
Toplam Yükseklik	970 mm
Toplam Uzunluk	980 mm
Maks. Yük. İçin Pedal Sayısı	60
Tekerlek Çapı	127 mm
Ağırlık	105 kg



## ATDP 800

1.550 \$

Kaldırma Kapasite	800 kg
Min. Tabla Yüksekliği	475 mm
Maks. Tabla Yüksekliği	1500 mm
Kaldırma Yüksekliği	1025 mm
Tabla Ölçüleri	1220x610x60 mm
Toplam Yükseklik	962 mm
Toplam Uzunluk	1375 mm
Maks. Yük. İçin Pedal Sayısı	70
Tekerlek Çapı	150 mm
Ağırlık	172 kg



Sağlam Çelik Yapı

Hidrolik Asansör  
SistemiPratik  
Teker Frenleri

ATP ve ATDP  
serisi Makaslı Platformlar,  
çelikten üretilmiş sağlam  
ürün yapısı, pratik arka  
teker frenleri ile  
yüksek kalite sağlar.

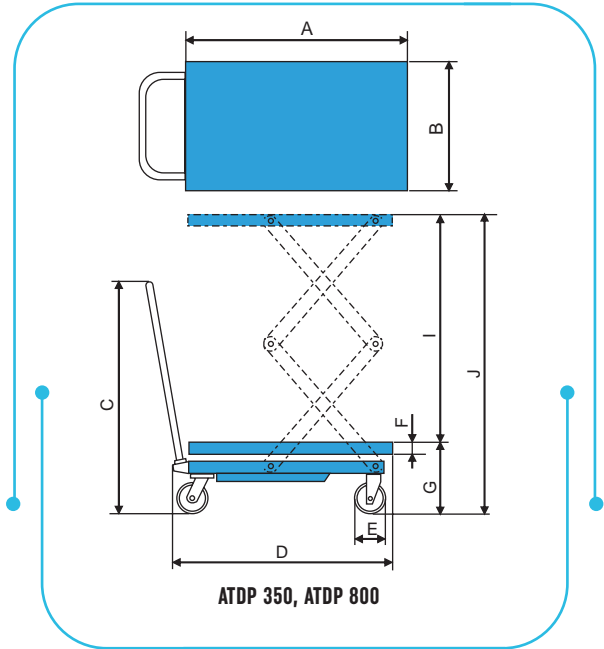
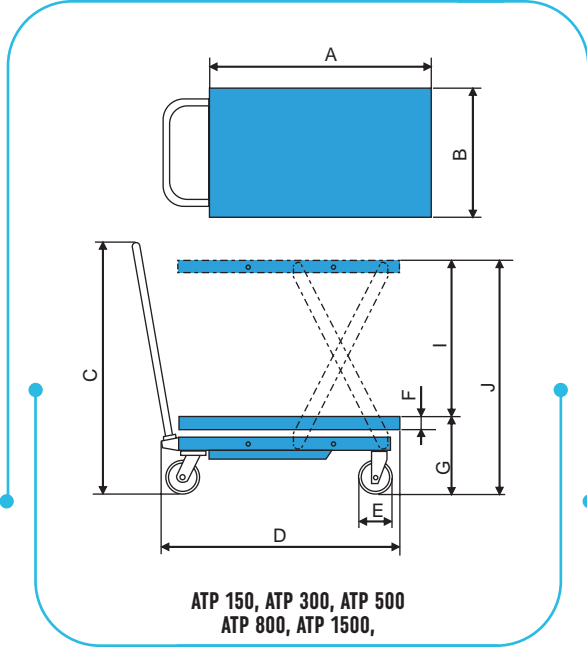

MODEL	ATP 150	ATP 300	ATP 500	ATP 800	ATP 1500	ATDP 350	ATDP 800	
Ölçüler	A	740 mm	855 mm	855 mm	1000 mm	1220 mm	910 mm	1220 mm
	B	450 mm	500 mm	500 mm	510 mm	610 mm	500 mm	610 mm
	C	935 mm	970 mm	970 mm	996 mm	962 mm	970 mm	962 mm
	D	834 mm	924 mm	924 mm	1150 mm	1379 mm	980 mm	1375 mm
	E	100 mm	127 mm	127 mm	150 mm	150 mm	127 mm	150 mm
	F	35 mm	50 mm	50 mm	55 mm	60 mm	50 mm	60 mm
	G	225 mm	340 mm	340 mm	420 mm	420 mm	350 mm	475 mm
	I	515 mm	560 mm	560 mm	580 mm	580 mm	950 mm	1025 mm
	J	740 mm	900 mm	900 mm	1000 mm	1000 mm	1300 mm	1500 mm

## MANUEL İSTİF MAKİNELERİ



## ATMI 1016

2.000 \$

Kaldırma Kapasitesi	1 Ton
Maks. Kaldırma Yüksekliği	1600 mm
Min. Çatal Yüksekliği	90 mm
Çatal Genişliği	300-850 mm
Çatal Uzunluğu	1000 mm
Makine Boyu	1500 mm
Makine Yüksekliği	2100 mm
Min. Makine Yüksekliği	1500 mm
Makine Genişliği	865 mm
Yükleme Merkezi Mesafesi	400 mm
Dönüş Yarıçapı	1250 mm
Ağırlık	255 kg

## ATMI 1516

2.200 \$

Kaldırma Kapasitesi	1.5 Ton
Maks. Kaldırma Yüksekliği	1600 mm
Min. Çatal Yüksekliği	90 mm
Çatal Genişliği	300-850 mm
Çatal Uzunluğu	1000 mm
Makine Boyu	1500 mm
Makine Yüksekliği	2100 mm
Min. Makine Yüksekliği	1500 mm
Makine Genişliği	865 mm
Yükleme Merkezi Mesafesi	400 mm
Dönüş Yarıçapı	1250 mm
Ağırlık	290 kg

Ayarlanabilir  
Çatal Genişliği

Ayak Pompası



Pratik Ayak Freni

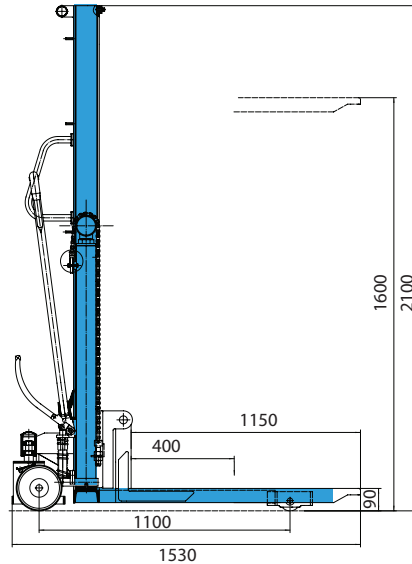
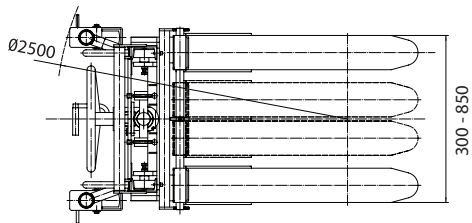

ATMI1016, ATMI1516

\*Tüm ölçüler mm cinsindedir.



Çift  
Kademe  
Asansör

## ATMI 1025

2.750 \$

Kaldırma Kapasitesi	1 Ton
Maks. Kaldırma Yüksekliği	2500 mm
Min. Çatal Yüksekliği	90 mm
Çatal Genişliği	300-850 mm
Çatal Uzunluğu	1000 mm
Makine Boyu	1500 mm
Makine Yüksekliği	1810 mm
Min. Makine Yüksekliği	1500 mm
Makine Genişliği	865 mm
Yükleme Merkezi Mesafesi	400 mm
Dönüş Yarıçapı	1250 mm
Ağırlık	355 kg



Ayarlanabilir  
Çatal Genişliği



Ayak Pompası



Pratik Ayak Freni

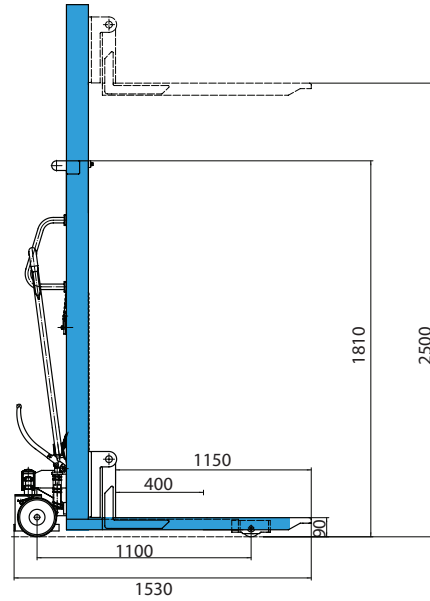
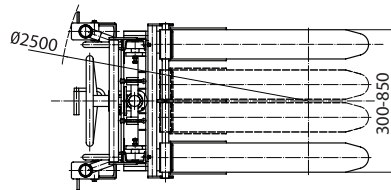

ATMI1025

\*Tüm ölçüler mm cinsindedir.





PROMAKSAN®

**LOAS®**

Loyal Assistant

Profesyonel antalar ve  
Yardımcı Ekipmanlar

## USTA SIRT ÇANTASI

## LSTCS36



- Ortopedik Ayarlanabilir Omuz Askıları
- Hava Akışı Sağlayan Gözenekli Sirt Tasarımı
- Dayanıklı Askı Aparatı
- Paslanmaz Metal Fermuarlar
- 3 Adet Büyük Tam Açılır Fermuarlı Bölüm
- 1 Adet Küçük Fermuarlı Bölüm
- 23 Adet Farklı Ebatlarda Alet Askı Gözü
- 17 Adet Farklı Ebatlarda Cep
- 3 Adet Cırtcirtli Cep
- Notebook ve Tablet Bölümü
- 35x21x43 cm

x23



ALET ASKISI



KİLİT SİSTEMİ



SU GEÇİRMEZ



ORGANİZATÖR

x17



CEP SİSTEMİ

x4



FERMUAR BÖLME



LAPTOP



## ALET ÇANTASI

## LSTCS26



- Dayanıklı Tutma Sapı
- Ayarlanabilir Omuz Askısı
- Notebook ve Tablet Bölümü
- Paslanmaz Metal Fermuarlar
- Üstten Tam Açılır Çift Fermuarlı Büyük Bölüm
- Her İki Yanında Tam Açılır Organizatör Bölmeler
- 27 Adet Farklı Ebatlarda Cep
- 18 Adet Farklı Ebatlarda Alet Askı Gözü
- 1 Adet Fermuarlı İç Cep
- 45x21x37 cm



MATKAP



AKÜ



LAPTOP



ORGANİZATÖR



SU GEÇİRMEZ



KİLİT SİSTEMİ



## AĞIR HİZMET TİPİ PLASTİK TABANLI SIRT ÇANTASI

## LSTCS37-PT



- Ortopedik Ayarlanabilir Omuz Askıları
- Sert Plastikten Yapılmış Taban
- Su Geçirmez Kumaş
- Paslanmaz Metal Fermuarlar
- 6 Adet Farklı Ebatlarda Fermuarlı Bölüm
- 22 Adet Farklı Ebatlarda Cep
- 36x22x52 cm



SERT TABAN



ORTOPEDİK ASKI



SU GEÇİRMEZ



ORGANİZATÖR



CEP SİSTEMİ



FERMUAR BÖLME

## TEKNİSYEN ÇANTASI

## LSTCE45



- Dayanıklı Tutma Sapı
- Su Geçirmez Kumaş
- Paslanmaz Metal Fermuarlar
- Ortopedik Ayarlanabilir Omuz Askısı
- Çift Fermuarlı Tam Açılan Organizatör
- 18 Adet Farklı Ebatlarda Lastikli Alet Askısı
- 2 Adet Cırtcirtli Alet Askısı
- 8 Adet Farklı Ebatlarda Cep
- 40x7x29 cm



ALET ASKISI



KİLİT SİSTEMİ



SU GEÇİRMEZ



ORGANİZATÖR



CEP SİSTEMİ

## USTA BEL KEMERİ

## LSTCB16



- Ayarlanabilir Kemer Uzunluğu: 90-134 cm
- Emniyetli Kemer Tokası
- Su Geçirmez Kumaş
- Endüstriyel Sağlam Dikişler ve Paslanmaz Metal Perçinler
- 7 Adet Farklı Ebatlarda Cep
- 7 Adet Alet Askı Gözü
- 25x26 - 21x19 - 25x26 cm



ALET ASKISI



KİLİT SİSTEMİ



SU GEÇİRMEZ



ORGANİZATÖR



CEP SİSTEMİ

AYARLANABİLİR  
KEMER UZUNLUĞU

## ALET YELEĞİ

## LSTCY01



- Dayanıklı Dokuma Kumaş
- 1'i Fermuarlı 13 Adet Cep
- Omuz İçin Yumuşak Ped Desteği
- Beli Saran Ergonomik Tasarım
- Bedene Göre Ayarlanabilen Kemerler
- Terlemeyi Önleyen Fileli Tasarım
- Omuzdan Ayarlanabilir Cırtcirt Sistemi
- Karanlıkta Görülmeyi Kolaylaştıran Reflektör
- Sağlam Simetrik Kemik Diş Fermuar
- Sağlam Askı Aparatı

## KÜÇÜK BOY ALET TAŞIMA ÇANTASI

## LSTCT14



- Çoklu İç ve Dış Cepler
- Dayanıklı Köşeler Gövdeyi Dik Tutar
- Kuvvetlendirilmiş Taban ve Gövde
- Dokuma Omuz Askısı ve Tutma Sapları
- Su Geçirmez Kumaş
- 32x18x26 cm

## ORTA BOY ALET TAŞIMA ÇANTASI

## LSTCT16



- Çoklu İç ve Kapaklı Dış Cepler
- Dayanıklı Köşeler Gövdeyi Dik Tutar
- Kuvvetlendirilmiş Taban ve Gövde
- Metal Bağlantılı, Ped Destekli, Dokuma Omuz Askısı
- Sağlam Dokuma Tutma Sapları
- Su Geçirmez Kumaş
- 36x22x31 cm

## BÜYÜK BOY ALET TAŞIMA ÇANTASI

LSTCT18



- Elektrikli El Aletleri ve Combo Set Ürünler İçin Dizayn Edilmiştir.
- Kuvvetlendirilmiş Taban ve Gövde
- Metal Bağlantılı, Ped Destekli, Dokuma Omuz Askısı
- Sağlam Dokuma Tutma Sapları
- Su Geçirmez Kumaş
- 48x25x35 cm

## ÇOK GÖZLÜ ALET ÇANTASI

LSTCT20



- Çoklu İç ve Kapaklı Dış Cepler
- Dayanıklı Köşeler Gövdeyi Dik Tutar
- Kuvvetlendirilmiş Taban ve Gövde
- 33 Adet Farklı Özellikli Bölme
- Metal Bağlantılı, Ped Destekli, Dokuma Omuz Askısı
- Sağlam Dokuma Tutma Sapları
- Su Geçirmez Kumaş
- 46x27x34 cm

## PLASTİK TABANLI YARI AÇIK TAŞIMA ÇANTASI

LSTCT35-PT



- 38 Adet Farklı Özellikli İç ve Dış Bölme
- Yarı Açık Yarı Kapalı Özel Tasarım
- Kuvvetlendirilmiş Gövde ve Plastik Taban
- Metal Bağlantılı, Ped Destekli, Dokuma Omuz Askısı
- Sağlam Dokuma Tutma Sapları
- Dayanıklı Köşeler Gövdeyi Dik Tutar
- Çift Taraflı Kullanım
- Su Geçirmez Kumaş
- 40x21x25 cm

## PLASTİK TABANLI ALET TAŞIMA ÇANTASI

LSTCT17-PT



- Kuvvetlendirilmiş Gövde ve Plastik Taban
- Dokuma Omuz Askısı ve Tutma Sapları
- Çoklu İç ve Dış Cepler
- Su Geçirmez Kumaş
- 40x21x25 cm

## AĞIR HİZMET TİPİ ALET TAŞIMA ÇANTASI

## LSTCT19-T



- 2 Kademeli Alüminyum Çekçek
- Geniş Depolama ve Tasnif İmkânı İçin 18 Adet Farklı Bölme
- Kuvvetlendirilmiş Taban ve Gövde
- Elektrikli El Aletleri ve Combo Set Ürünler İçin İdeal Tasarım
- Su Geçirmez Kumaş
- 50,5x24x33 cm

## SIRT ÇANTASI

## LSTCS26



- Sağlam Dokuma Tutma Sapı
- 11 Adet Farklı Özellikli Bölme
- Geniş İç Hacim
- Ped Destekli Omuz Askısı
- Su Geçirmez Kumaş
- 37x16x47 cm

## AĞIR HİZMET TİPİ SIRT ÇANTASI

## LSTCS28



- Laptop ve Tabletler İçin Ped Destekli Bölme
- Sağlam Dokuma Tutma Sapları
- 22 Adet Farklı Özellikli Bölme
- Geniş İç Hacim
- Ped Destekli Omuz Askısı
- Su Geçirmez Kumaş
- 39x17x49 cm

## MIKNATISLI BİLEKLİK

## LSTCB03-M



- Güçlü Neodyum Miknatis
- Terletmeyen Kumaş Özelliği
- Ayarlanabilir Bilek Kemer
- Ultra Güçlü Cırtcrt
- Bileğe Tam Oturan Yumuşak Yapı
- Su Geçirmez Kumaş
- 31,5x9,5 cm

## AĞIR HİZMET TİPİ TEKERLEKLI SIRT ÇANTASI

## LSTCS29-T



- 2 Kademeli Alüminyum Çekçek
- İster Sırt Askılı Kullanım İster Çekçek İle Kolay Kullanım
- Kolay Sökülüp Takılabilen Ped Destekli Omuz Askısı
- Geniş Depolama ve Tasnif İmkânı İçin 24 Adet Farklı Bölme
- Su Geçirmez Kumaş
- 54x24x42 cm

## TEKNİSYEN TAKIM ÇANTASI

## LSTCE25



- Laptop ve Tabletler İçin Ped Destekli Bölme
- Geniş Depolama ve Tasnif İmkânı İçin 16 Adet Farklı Bölme
- Metal Bağlantılı Dokuma Omuz Askısı, Sağlam Dokuma Tutma Saplari
- Su Geçirmez Kumaş
- 39,5x34x14,5 cm

## BEL TİPİ ALET ÇANTASI

## LSTCT11



- Laptop ve Tabletler İçin Ped Destekli Bölme
- Geniş Depolama ve Tasnif İmkânı İçin 16 Adet Farklı Bölme
- Metal Bağlantılı Dokuma Omuz Askısı, Sağlam Dokuma Tutma Saplari
- Su Geçirmez Kumaş
- 39,5x34x14,5 cm

## MATKAP KILIFLI BEL ÇANTASI

## LSTCT02-MA



\* KLPRO KLA18TA Akü uzatma aparatı ile uyumludur.

- 6 Adet Farklı Özellikli Bölme
- Ergonomik Köpüklü Tasarım
- Vidalama/Matkap İçin Cep
- Akü İçin Kompakt Tasarım Cep
- Tüm Akülü Matkaplara Uyumludur
- Su Geçirmez Kumaş



## SIRT ÇANTASI İÇİN ÇOK GÖZLÜ DÜZENLEYİCİ

## LSTCTA07-S



- Dayanıklı Dokuma Kumaş
- Sağlam Askı Aparatı
- Fonksiyonel Ön Arka Kullanım
- Önde 2 Büyük, 2 Orta 5 Küçük Cep
- Arkada 4 Orta Cep, 6 Lastik Tutamaç

## KATLANABİLİR ALET ÇANTASI

## LSTCT08-K



- Dayanıklı Dokuma Kumaş
- Sağlam Omuz Askısı
- Sağlam El Tutma Askısı
- Arkada Fermuarlı Bölme
- İçte Fermuarlı 4 Bölme

## BEL TİPİ ALET ÇANTASI (KEMERE ASILABİLEN)

## LSTCT04-KA



- Ped Destekli Kemer Asma Aparatı
- Kuş Gözü Sayesinde Standa ve Duvara Kolayca Asılabilir
- 7 Adet Bölme
- Su Geçirmez Kumaş
- Ergonomik Köpüklü Tasarım
- 29,5x15 cm

## ANAHTAR ASMA VE TAŞIMA (FERMUARLI DIŞ CEP)

## LSTAC10-C (4-24 mm)



- Açık Ağız ve Kombine Anahtarlara Uygun
- 12 Adet Anahtar Bölmesi
- Ön Tarafta Fermuarlı Malzeme Gözü
- Su Geçirmez Kumaş
- 4 Adet Ön Cep
- 47x33,5 cm

**PROMAKSAN®**

# FUSION®

Kaynağın Ustası, Ustanın Kaynağı

**Plastik Boru  
Kaynak Makinaları**

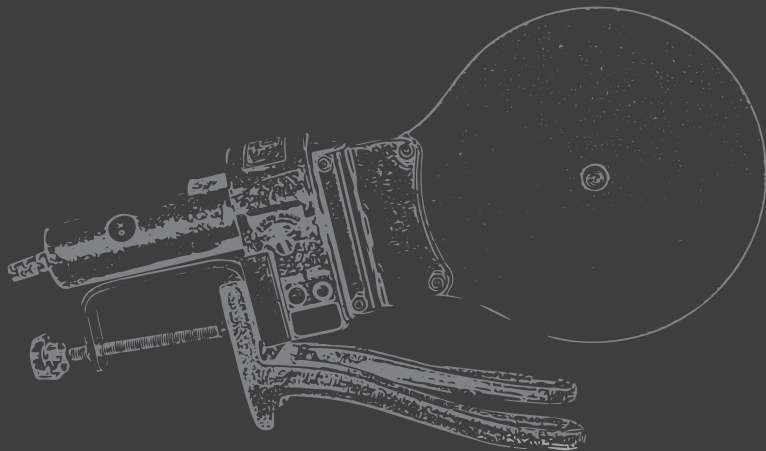
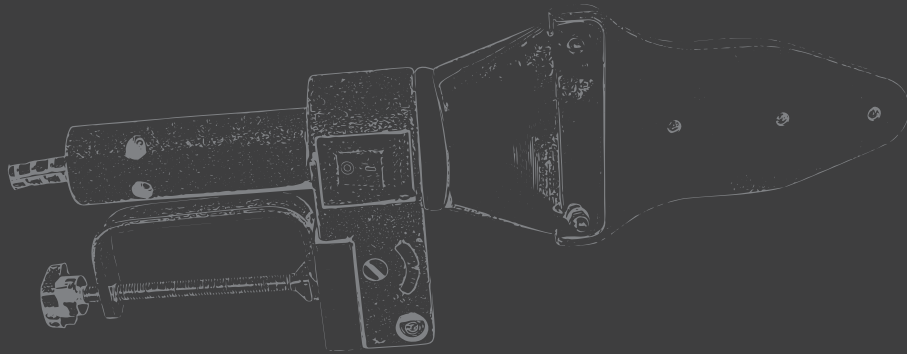
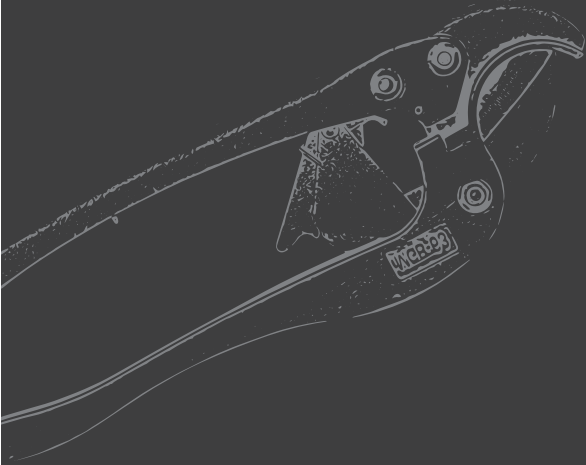
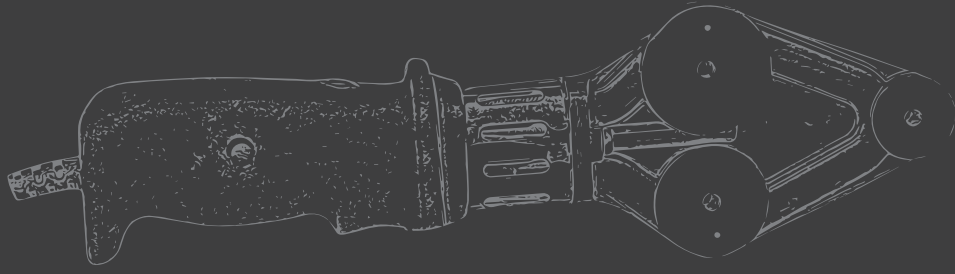

## PLASTİK BORU KAYNAK MAKİNALARI

## SF3-TEK MAKİNA



Güçü  
**W**  
700 W

Sıcaklık  
**+**  
+50/+300°C

Güçü	700 W
Voltaj	220-240 v - 50 Hz
Çalışma Sıcaklığı	+50/+300°C
Max. Pafta Çapı	50 mm
Ağırlık	1.95 kg
Taşıma Çantası	☐
Koli Adedi	1

## AKSESUARLAR

- Galvaniz Kaplı Mengene

## SF3-S4



Güçü  
**W**  
700 W

Sıcaklık  
**+**  
+50/+300°C

Güçü	700 W
Voltaj	220-240 v - 50 Hz
Çalışma Sıcaklığı	+50/+300°C
Max. Pafta Çapı	50 mm
Ağırlık	1.95 kg
Taşıma Çantası	☐
Koli Adedi	1

## AKSESUARLAR

- Galvaniz Kaplı Mengene
- Ağır Tip Döküm Ayak (Tavşan Ayak)
- Allen Anahtarı ve Pafta Sökme Çubuğu
- 20-25 mm Ağır Hizmet Tipi Pafta
- 42 mm Otomatik Makas

## SF3-S6



Güçü  
**W**  
700 W

Sıcaklık  
**+**  
+50/+300°C

Güçü	700 W
Voltaj	220-240 v - 50 Hz
Çalışma Sıcaklığı	+50/+300°C
Max. Pafta Çapı	50 mm
Ağırlık	1.95 kg
Taşıma Çantası	☑
Koli Adedi	1

## AKSESUARLAR

- Lazer Kesim Sac Ayak
- Allen Anahtarı ve Pafta Sökme Çubuğu
- 20-25-32-40 mm Ağır Hizmet Tipi Pafta
- 42 mm Otomatik Makas
- Metal Taşıma Çantası

## PLASTİK BORU KAYNAK MAKİNALARI

## SF3-SET



Güçü  
W  
700 W

Sıcaklık  
+50/+300°C

Güçü	700 W
Voltaj	220-240 v - 50 Hz
Çalışma Sıcaklığı	+50/+300°C
Max. Pafta Çapı	50 mm
Ağırlık	1.95 kg
Taşıma Çantası	✓ (Metal)
Koli Adedi	4

## AKSESUARLAR

- Galvaniz Kaplı Mengene
- Ağır Tip Döküm Ayak (Tavşan Ayak)
- FMBM42, 42 mm Ağır Hizmet Tipi Otomatik Makas
- Allen Anahtarı ve Pafta Sökme Çubuğu
- Kaynak Mesafe Şablonu
- 20-25-32-40 mm Ağır Hizmet Tipi Pafta
- Metal Taşıma Çantası

## SF3-S2



Güçü  
W  
700 W

Sıcaklık  
+50/+300°C

Güçü	700 W
Voltaj	220-240 v - 50 Hz
Çalışma Sıcaklığı	+50/+300°C
Max. Pafta Çapı	50 mm
Ağırlık	1.95 kg
Taşıma Çantası	✓ (Metal)
Koli Adedi	1

## AKSESUARLAR

- Galvaniz Kaplı Mengene
- Ağır Tip Döküm Ayak (Tavşan Ayak)
- FSBM42, 42 mm Ağır Hizmet Tipi Otomatik Makas
- Allen Anahtarı ve Pafta Sökme Çubuğu
- 2x20 - 2x25 - 1x32 -1x40 mm Ağır Hizmet Tipi Pafta
- Metal Takım Çantası (49x23,5x23,5 cm)
- Kaynak Mesafe Şablonu
- 7 mm Boru Tamir Seti
- 10 Adet Boru Tamir Tapası



## PLASTİK BORU KAYNAK MAKİNALARI

## FSBK15



Güçü  
1500 W

Max. Pafta Çapı  
75 mm

Güçü	1500 W
Voltaj	220-240 V / 50 Hz
Çalışma Sıcaklığı	+50/+300°C
Max. Pafta Çapı	75 mm
Ağırlık	1 kg
Taşıma Çantası	☐
Koli Adedi	1



Güçü  
1500 W

Max. Pafta Çapı  
75 mm

Güçü	1500 W
Voltaj	220-240 V / 50 Hz
Çalışma Sıcaklığı	+50/+300°C
Max. Pafta Çapı	75 mm
Ağırlık	1 kg
Taşıma Çantası	✓ (Metal)
Koli Adedi	1

## AKSESUARLAR

- Lazer Kesim Sac Ayak
- 20-25-32-40 mm Ağır Hizmet Tipi Pafta
- Allen Anahtar ve Pafta Sökme Çubuğu
- Metal Taşıma Çantası
- 42 mm Otomatik Makas



Güçü  
1500 W

Max. Pafta Çapı  
75 mm

Güçü	1500 W
Voltaj	220-240 V / 50 Hz
Çalışma Sıcaklığı	+50/+300°C
Max. Pafta Çapı	75 mm
Ağırlık	1 kg
Taşıma Çantası	✓ (Metal)
Koli Adedi	1

## AKSESUARLAR

- Lazer Kesim Sac Ayak
- 20-25-32 mm Ağır Hizmet Tipi Pafta
- Allen Anahtar ve Pafta Sökme Çubuğu
- Metal Taşıma Çantası
- FSBM42, 42 mm Ağır Hizmet Tipi Otomatik Makas

## PLASTİK BORU KAYNAK MAKİNALARI

## KF10



Güç	700 W
Voltaj	220-240 V / 50 Hz
Çalışma Sıcaklığı	+50/+300°C
Max. Pafta Çapı	40 mm
Ağırlık	0,74 kg
Taşıma Çantası	—
Koli Adedi	1

## KF10-S2

YENİ  
ÜRÜN

Güç	700 W
Voltaj	220-240 V / 50 Hz
Çalışma Sıcaklığı	+50/+300°C
Max. Pafta Çapı	40 mm
Ağırlık	0,74 kg
Taşıma Çantası	✓ (Metal)
Koli Adedi	4

## AKSESUARLAR

- Alüminyum Ayak
- 20-25-32 mm Ağır Hizmet Tipi Pafta
- Allen Anahtar ve Pafta Sökme Çubuğu
- Kaynak Mesafe Şablonu
- Metal Taşıma Çantası

## KF10-S3

YENİ  
ÜRÜN

Güç	700 W
Voltaj	220-240 V / 50 Hz
Çalışma Sıcaklığı	+50/+300°C
Max. Pafta Çapı	40 mm
Ağırlık	0,74 kg
Taşıma Çantası	✓ (Metal)
Koli Adedi	4

## AKSESUARLAR

- Alüminyum Ayak
- 20-25-32 mm Ağır Hizmet Tipi Pafta
- 42 mm Otomatik Makas
- Allen Anahtar ve Pafta Sökme Çubuğu
- Kaynak Mesafe Şablonu
- Metal Taşıma Çantası

## PLASTİK BORU KAYNAK MAKİNALARI

## MİNİ-TEK MAKİNA



Güçü  
W  
800 W

Sıcaklık  
+50/+300°C

Güçü	800 W
Voltaj	220-240 v - 50 Hz
Çalışma Sıcaklığı	+50/+300°C
Max. Pafta Çapı	32 mm
Ağırlık	0.75 kg
Taşıma Çantası	☐
Koli Adedi	1

## MİNİ-S1



Güçü  
W  
800 W

Sıcaklık  
+50/+300°C

Güçü	800 W
Voltaj	220-240 v - 50 Hz
Çalışma Sıcaklığı	+50/+300°C
Max. Pafta Çapı	32 mm
Ağırlık	0.75 kg
Taşıma Çantası	☑ (Metal)
Koli Adedi	1

## AKSESUARLAR

- Alüminyum Ayak (Tavşan Ayak)
- 20-25-32 mm Ağır Hizmet Tipi Pafta
- 42 mm Otomatik Makas
- Allen Anahtarı ve Pafta Sökme Çubuğu
- Metal Taşıma Çantası

## FSD12



YENİ  
ÜRÜN

Güçü  
W  
1250 W

Sıcaklık  
+50/+300°C

Güçü	1250 W
Voltaj	220-240 v - 50 Hz
Çalışma Sıcaklığı	+50/+300°C
Max. Pafta Çapı	90 mm
Ağırlık	2.0 kg
Taşıma Çantası	☐
Koli Adedi	1

\* Teflon Kaplı  
Isıtıcı

## AKSESUARLAR

- Galvaniz Kaplı Mengene
- Ağır Tip Döküm Ayak (Tavşan Ayak)

## FSBT5



YENİ  
ÜRÜN

Güçü  
W  
1500 W

Sıcaklık  
+50/+300°C

Güçü	1500 W
Voltaj	220-240 v - 50 Hz
Çalışma Sıcaklığı	+50/+300°C
Max. Pafta Çapı	125 mm
Ağırlık	2.6 kg
Taşıma Çantası	☐
Koli Adedi	1

\* Teflon Kaplı  
Isıtıcı

## AKSESUARLAR

- Galvaniz Kaplı Mengene
- Ağır Tip Döküm Ayak (Tavşan Ayak)



## PLASTİK BORU MAKASLARI

## FSBM42



MADE IN P.R.C.

- Ağır Hizmet Tipi
- 42 mm Otomatik

## FSBM63



MADE IN P.R.C.

- Ağır Hizmet Tipi
- 63 mm Otomatik

YENİ  
ÜRÜN

## FSBM42A



MADE IN P.R.C.

- ALÜMİNYUM GÖVDE
- Ağır Hizmet Tipi
- 42 mm Otomatik

YENİ  
ÜRÜN

## FSBM63A



MADE IN P.R.C.

- ALÜMİNYUM GÖVDE
- Ağır Hizmet Tipi
- 63 mm Otomatik

YENİ  
ÜRÜN

## FSBM75



MADE IN P.R.C.

- Ağır Hizmet Tipi
- Hafif
- 75 mm Otomatik

YENİ  
ÜRÜN

## FSBM110



MADE IN P.R.C.

- Ağır Hizmet Tipi
- 50-110 mm

## AYAKLAR

## SFTA01



- Ağır Tip Döküm Ayak

## MTA02



- Alüminyum Ayak

## LA03



- Lazer Ayak

## PAFTALAR

• Ağır Hizmet Tipi

• Uzun Ömürlü Teflon Kaplama

FP20  
20 mmFP25  
25 mmFP32  
32 mmFP40  
40 mmFP50  
50 mmFP63  
63 mmFP75  
75 mmFP90  
90 mmFP110  
110 mmFP125  
125 mm

## PAFTA SETİ

## FPS3-SET



- 3'lü Profesyonel Pafta Seti
- 20, 25, 32 mm Ağır Hizmet Tipi Pafta

\* Askılı Naylon  
Ambalaj

## TAMİR SETİ

## FBTS7

- 7 mm Boru  
Tamir Seti



## FBTS11

- 11 mm Boru  
Tamir Seti



## FBTT711

- 10 Parça  
PPR-C Boru  
Tamir Tapası

